



J.S.A ENGINEERING  
ZA Les Plaines  
26320 ST. MARCEL LES VALENCE  
TEL. : 04.75.58.71.77  
FAX. : 04.75.58.85.61  
e-mail : [info@jsa.fr](mailto:info@jsa.fr) Site internet : [www.jsa.fr](http://www.jsa.fr)

# NOTICE DE MONTAGE

## LAME RENFORT RENAULT MASTER X62 Monolame

**SOUS RESERVE DU DESACTIVAGE DE L'ESP**

**REFERENCE JSA: 081101**

N00476



LA MAITRISE DE L'EQUILIBRE

## SOMMAIRE

- A/ Responsabilité du monteur
- B/ Vue d'ensemble de la suspension
- C/ Eclaté de la suspension
- D/ Montage de la suspension

### **A/ Responsabilité du monteur**

Le monteur engage sa responsabilité envers le respect des procédures de montage et de contrôle des kits JSA.

La garantie du produit n'est valable que si le montage a été effectué suivant les préconisations de la société JSA.

La plaque JSA incluse dans le kit est à apposer à côté de la plaque constructeur origine, dans l'encadrement de la porte passager.



LE SERVICE APRES-VENTE

### **B/ Vue d'ensemble de la suspension**

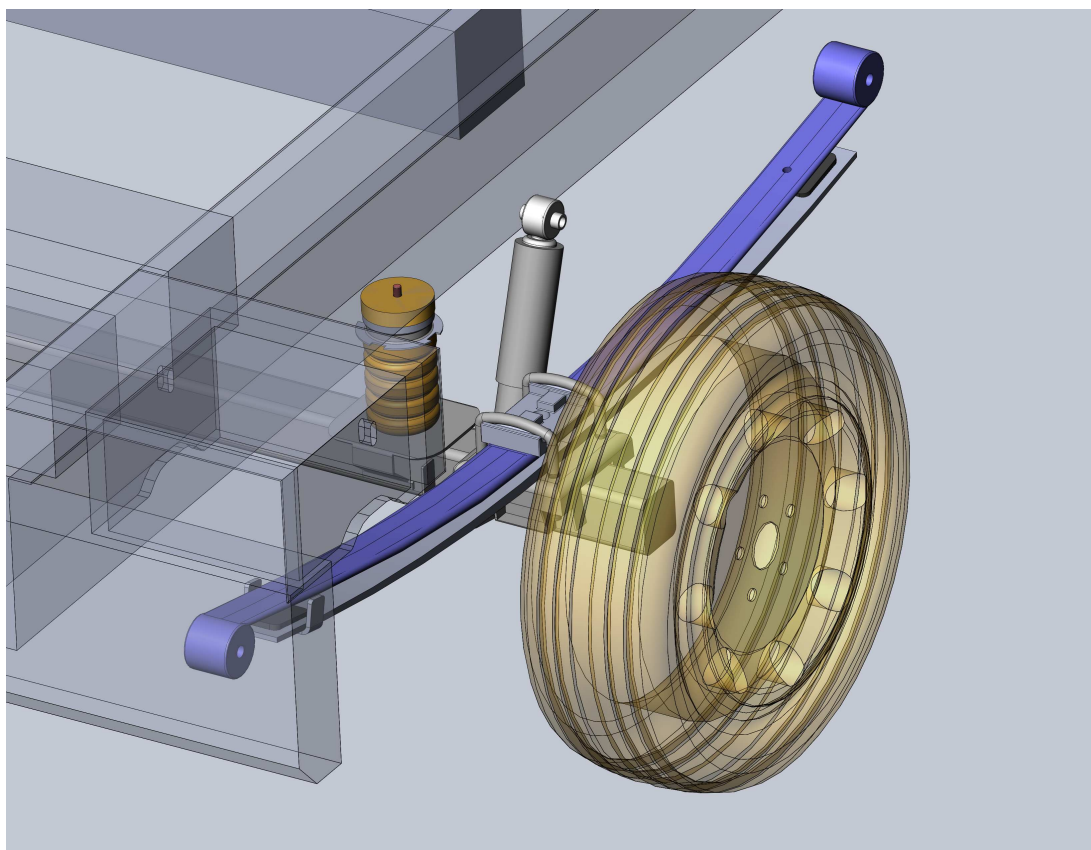

## C/ Eclaté de la suspension

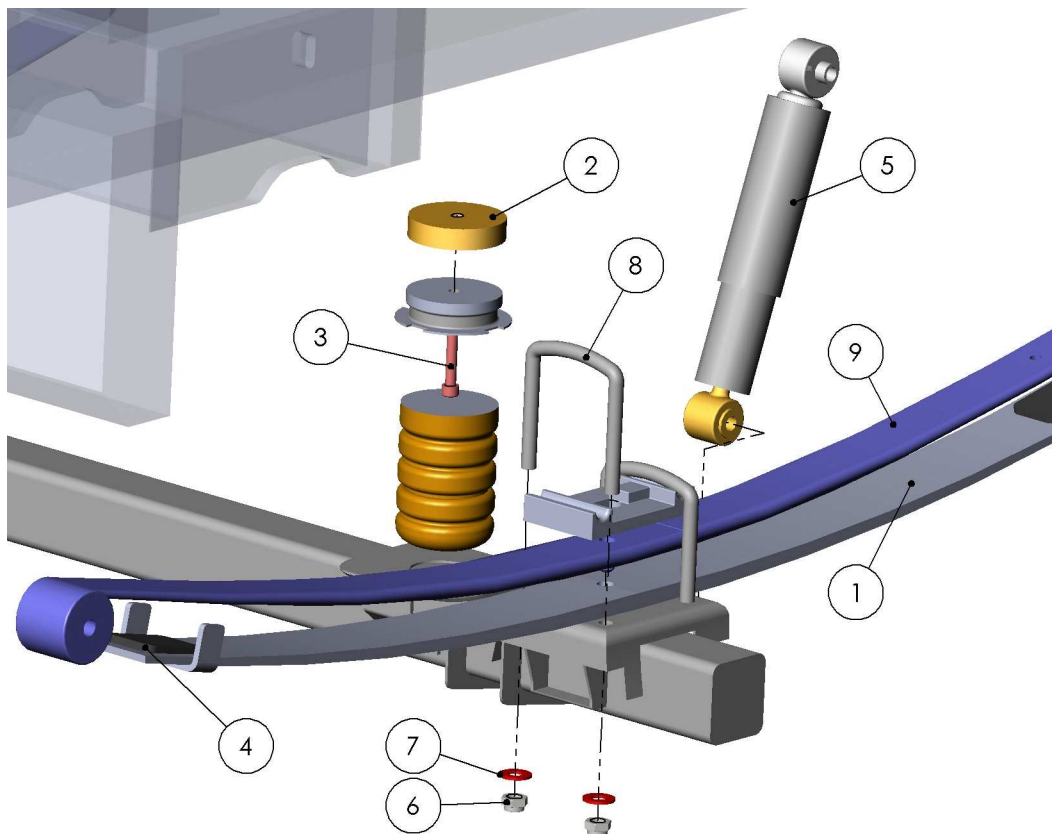

#	Numéro d'article	Description article	Quantité (kit complet)
1	2633570	LAME RENFORT MASTER X62 80X15X1350	2
2	2412002	ENTRETOISE NYLON 90x11x20	2
3	2903022	VIS CHC M10x55,DIN 912-8.8	2
4	2762014	TAMPON LAME	4
5	2771039	AMORTISSEUR KIT LAME RENFORT MASTER X62	2
6	2896431	ECROU NYLSTOP T M14-150 CL.10 ZnBi	8
7	2881421	RONDELLE M 14	8
8	2695011	BRIDE M14x1.5x88x115	4
9		LAME ORIGINE	2

## D/ Montage de la suspension

### Conseils

Pour plus de facilité, il est conseillé de travailler dans une fosse ou sous un pont élévateur et de procéder un côté après l'autre.

### Mise en place du véhicule

- Caler les roues avant du véhicule.
- Lever légèrement l'arrière du véhicule.

### Réhausse des butées de choc

- Désolidariser la partie en mousse (tirer dessus en tournant, graisser si nécessaire).
- Dévisser la fixation au longeron.
- Remplacer la vis de fixation par la vis CHC M10x55 (2903022) et insérer l'entretoise cylindrique (2412002) entre le longeron et la butée de choc (voir éclaté page 3).
- Visser (couple de serrage **47 Nm**) et remonter la partie de la butée en mousse.

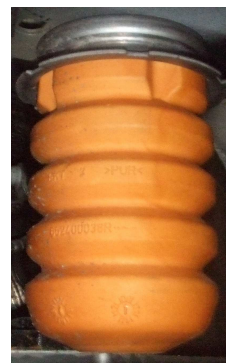

### Dépose des éléments d'origine

- Démontez les amortisseurs d'origine.
- Démontez les brides (garder la plaque de bridage pour le remontage).



### Pose des lames JSA

- Lever suffisamment l'arrière du véhicule pour pouvoir glisser la lame JSA.
- Equiper les lames JSA (2633570) de leurs tampons (2762014).
- Glisser la lame JSA sous la lame d'origine (guide lame vers l'arrière du véhicule).
- Descendre l'arrière du véhicule pour qu'il repose sur ses suspensions en faisant attention que l'étoquiau se positionne correctement dans la platine de réception de l'essieu.

### Bridage des lames

- Positionner la plaque de bridage d'origine sur l'assemblage des 2 lames.
- Mettre en place les brides JSA (2695011) et visser les écrous nylstop (2896431) avec les rondelles (2881421).
  - > Couple de serrage **181 Nm**

### Montage des amortisseurs JSA

- Monter les amortisseurs JSA (2771039) en lieu et place des amortisseurs d'origine.
  - > Couple de serrage **125 Nm**

Nous vous conseillons de vérifier le réglage des phares.

Une vérification de la visserie est à effectuer à 3000 kms, puis tous les 20000 kms.



## Check List

DATE :

NUMERO DU KIT: 081101

NOM DU MONTEUR :  
KILOMETRAGE:

N° CHASSIS :  
N° IMMATRICULATION :

**Document à compléter et à nous retourner avec la fiche d'identification pour départ de garantie .**

**Ce document est à remplir en fin de montage pour vérification des éléments montés.**

N°	DESIGNATION	NB	SERRAGE (N.m)	COCHER
1	Vis CHC M10x55	2	47	
2	BUTEES DE CHOC REMONTEES	2	-	
3	ECROU NYLSTOP M14	8	181	
4	VIS DE L'AMORTISSEUR D'ORIGINE	4	125	

J.S.A. ENGINEERING  
ZA Les Plaines  
26320 ST MARCEL LES VALENCE  
Tél : 04-75-58-71-77  
Fax : 04-75-58-85-61

SIGNATURE DU MONTEUR :

NOTA:(références et quantités)

**La société J.S.A se réserve le droit d'apporter, à tout moment,  
les modifications techniques utiles à ses produits.**