

REP	DESIGNATION	NB	Référence	REP	DESIGNATION	NB	Référence
01	Ressort Helic à tonneau	2	2702002	+	VISSERIE		
02	Support plat. sup R.H.D.	1	770605	+	Adhésif de Correct. frein.	1	
04	Support plat. sup R.H.G.	1	770606				
08	Renf. equer. sup. R.H	2	770605D				
10	Plot de centrage	2	2480006				
11	Butée de choc	2	2763002				
12	Vis CHC M10 x 35	2	2903011				
13	Clips de fixation Tuyau	1	2851003				
14	Support plat. inf. R.H.	2	775603				
17	Equerre de Fixat. Plat. I.	4	730603				
18	Biellette de frein	1	74F210				

IMPORTANT : La carte de garantie JSA , que vous trouverez dans le kit , doit nous être retournée , dûment complétée et signée .

La société JSA se réserve le droit d'apporter , à tout moment , les modifications techniques utiles à ces produits .

PEUGEOT-CITROEN-FLAT
Kit renfort AR Ressort Hélic.

J5-C25-DUCATO 1400
030631 A

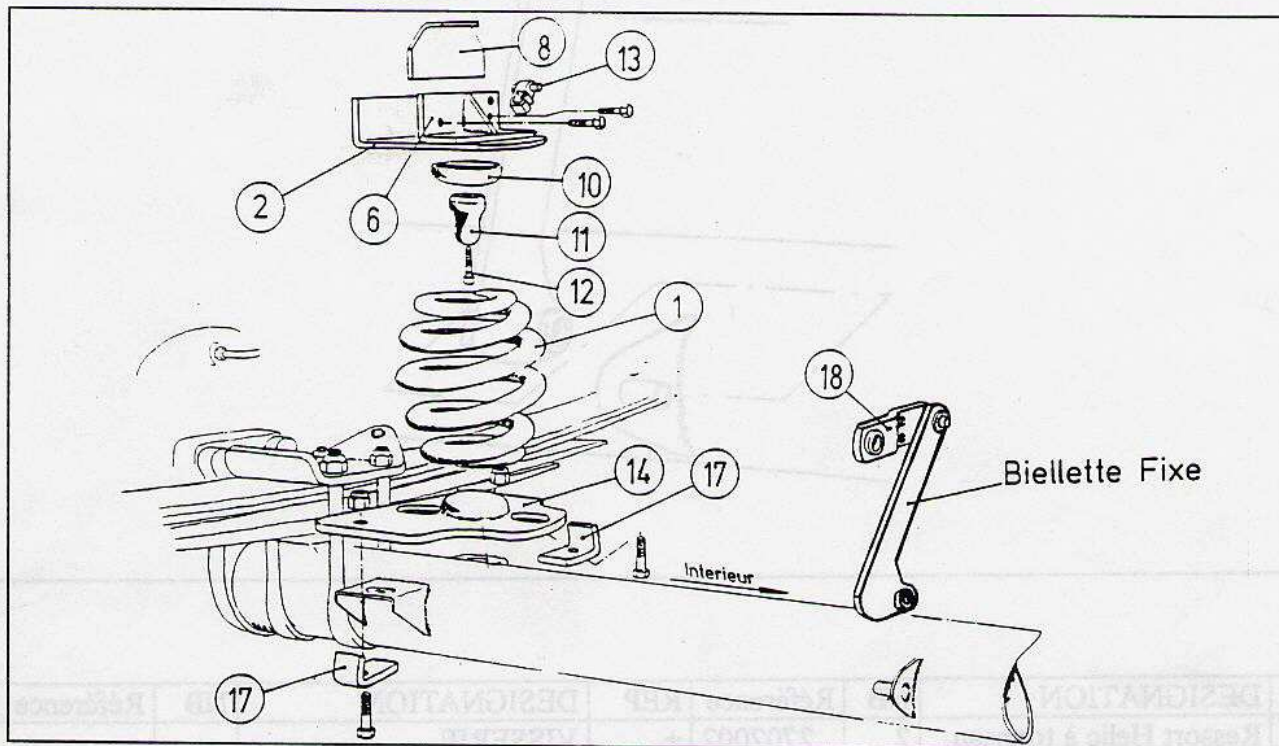

NOTICE DE MONTAGE

- 1/ Positionner le véhicule sur un pont élévateur ou sur une fosse et caler les roues avant .
- 2/ Désolidariser les fixations basses des amortisseurs , le té de freinage sur l'essieu . Dégraffer la gaine de frein à main (sur l'arrêt châssis) ; enlever les butées de chocs sur le châssis et la biellette de freinage d'origine .
- 3/ Mettre l'arrière du véhicule roues pendantes .
- 4/ Monter la platine supérieure du ressort hélicoïdal Rep 2 suivant schéma , son pion de centrage dans le logement des butées caoutchouc d'origine . Ne pas oublier de positionner entre le châssis et l'équerre supérieure Rep .6 le renfort de fixation Rep 8 pour éviter toute déformation (attention au couple de serrage) . Côté gauche du véhicule , ne pas oublier de faire prendre le tuyau de frein du correcteur dans le clips de fixation Rep 13 .
- 5/ fixer la platine inférieure du ressort hélicoïdal Rep 14 en alignement de l'essieu , à l'aide des réceptacles de butée caoutchouc et des équerres de fixation Rep 17 ne pas oublier avant serrage de positionner les platines le plus possible vers l'intérieur du véhicule (suivant flèche) .
- 6/ positionner les ressorts Hélicoïdaux Rep 1 sur les platines inférieures Rep 14 .
- 7/ remettre le véhicule sur ses roues , en faisant attention que le ressort se positionne bien dans son centreur Rep 10 .
- 8/ Remonter tous les éléments mécaniques cités précédemment au paragraphe 2 . à l'exception de la biellette d'origine qui est remplacée par la biellette JSA Rep 18 , homologuée et réglée à cet effet .
- 9/ une fois le montage réalisé , effectuer le serrage complet des pièces avec le couple de serrage indiqué .
- 10/ Nous vous conseillons de revoir le réglage des optiques .

COUPLE DE SERRAGE : vis platine supérieure : 1.5 m.daN
vis platine inférieure : 2.5 m.daN

REF N00015