

PEUGEOT-CITROEN-FIAT
JEU de LAME renfort AR.

J5-C25-DUCATO 1800
031631 A

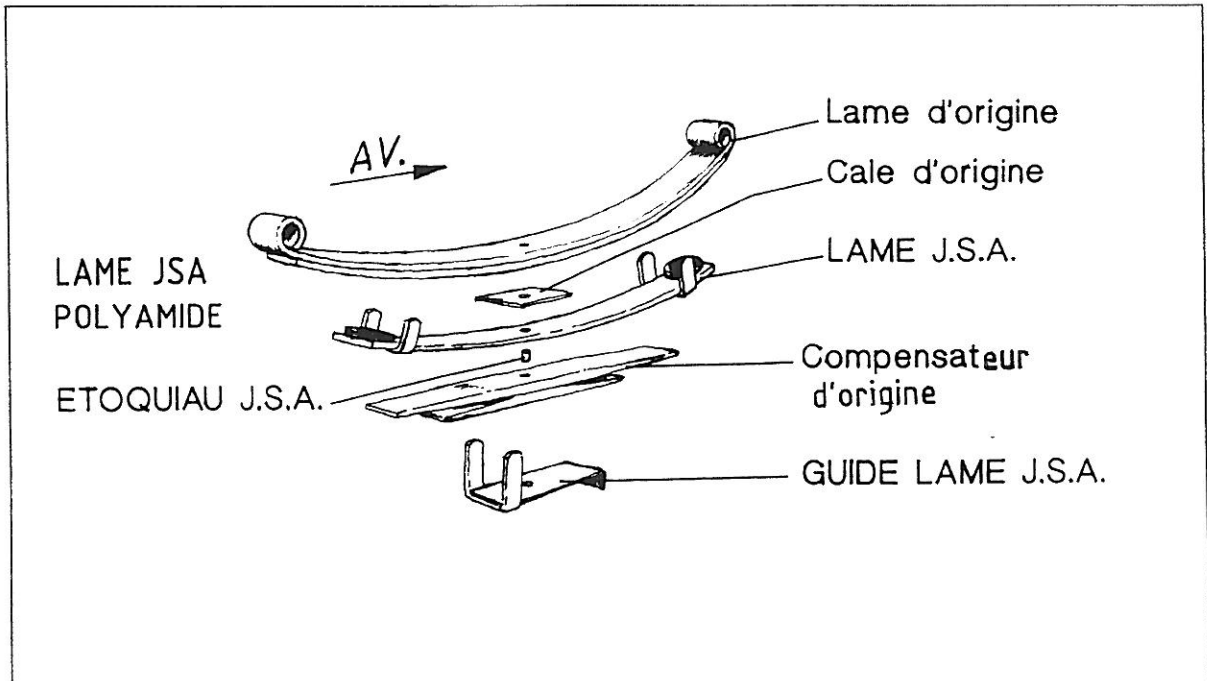

NOTICE DE MONTAGE

1/ Mettre le véhicule sur une fosse ou un pont élévateur et caler l'avant . Désaccoupler la fixation inférieure de l'amortisseur arrière si celle-ci est fixée sur l'essieu , et désolidariser le té de freinage de l'essieu .

2/ Déposer les brides d'origine , lever arrière du véhicule et enlever l'étoquiau .

3/ Déposer les antilaquages d'origine serrant les lames maîtresses et sous-maîtresses . Si le véhicule a plus de 5000 Kms , nettoyer avec une brosse métallique ou de la toile Emery , l'endroit où les lames ont travaillé entre elles , afin de supprimer l'oxydation qui empêche le glissement . Et , insérer entre les lames , la lame polyamide JSA 6.

4/ Equiper la lame JSA 1 de ses guides lames JSA 2 et tampons 5 . Mettre en place la lame JSA 1 en 3ieme position (en partant du bas) sous la cale d'origine (3 mm), le côté le plus long de la lame JSA vers arrière du véhicule .

5/ Regrouper le paquet de lames avec l'étoquiau JSA 7.

6/ placer la tête de l'étoquiau dans le logement de l'essieu et remonter les brides , les écrous freins JSA , **avant blocage , rapprocher le plus possible les brides des lames inférieures .**

7/ Refixer l'amortisseur et le té de freinage sur l'essieu .

8/ Remplacer la biellette de correcteur de frein par la biellette JSA 4 (schéma au verso) , renvoi de commande enclenché et serré sur le levier , puis fixer la biellette sur l'essieu.

9/ En fin de montage , nous vous conseillons de vérifier le réglage des phares , et de resserrer les brides après 1500 Kms .

NOTA : CE KIT L105 A FAIT L'OBJET D'UN ESSAI U.T.A.C.P.V . N° 9111.73.805/9971

Porter une attention particulière aux phrases en caractère gras

REF N00020

Ref : 031631 A

MONTAGE DE BIELLETTE DE FREIN J.S.A

Sur tringle de commande de correcteur de freinage d'origine .

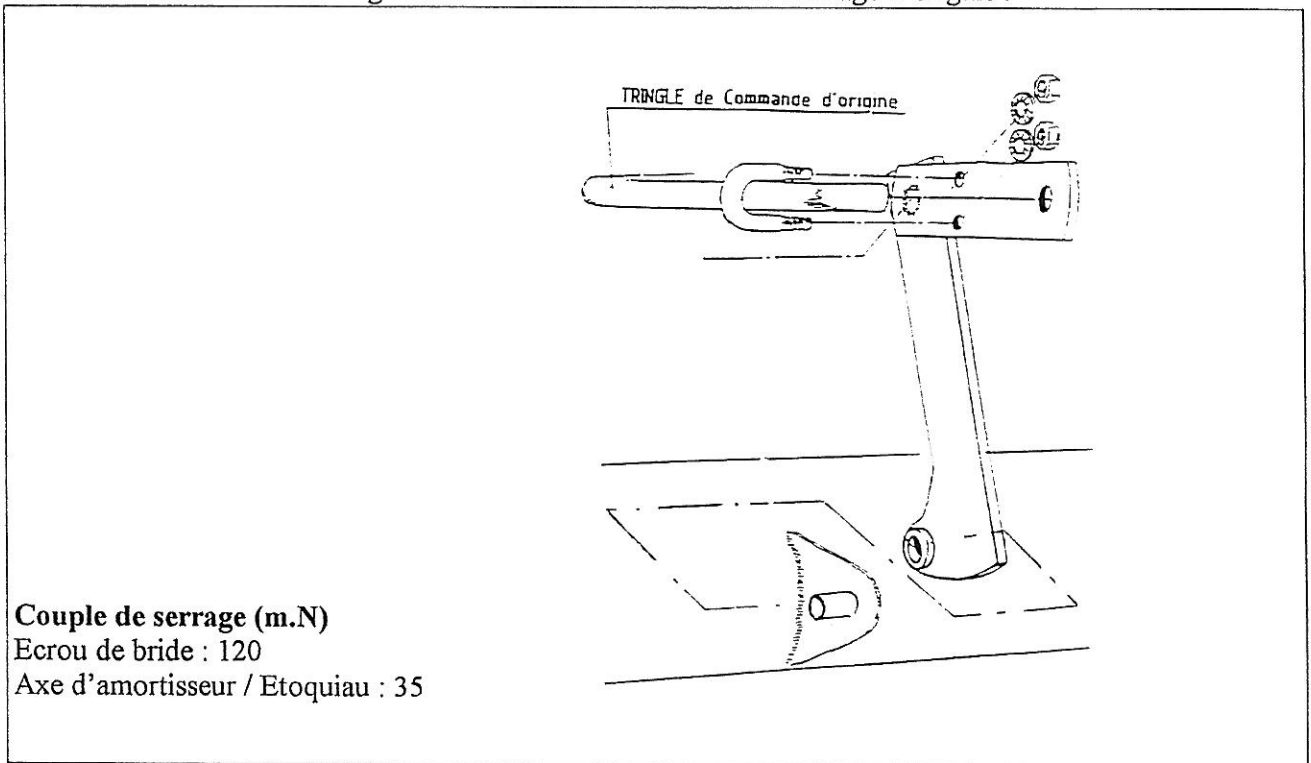

REP	DESIGNATION	NB	Référence	REP	DESIGNATION	NB	Référence
1	LAME	2	612924	8	GUIDE LAME	2	660050
2	GUIDE LAME	4	662045				
3	BRIDE	4	675619	+	VISSERIE		
4	BIELLETTTE DE FREIN	1	74F140				
5	TAMPON CAOUTCHOUC	4	2762004				
6	LAME POLYAMIDE	2	839905				
7	ETOQUIAU	2	761070				

IMPORTANT : La carte de garantie JSA , que vous trouverez dans le kit , doit nous être retournée , dûment complétée et signée .

La société JSA se réserve le droit d'apporter , à tout moment , les modifications techniques utiles à ses produits .

REF N00020