

RENAULT
LAME RENFORT AR

MASTER T35 - CHASSIS
081661A

NOTICE DE MONTAGE

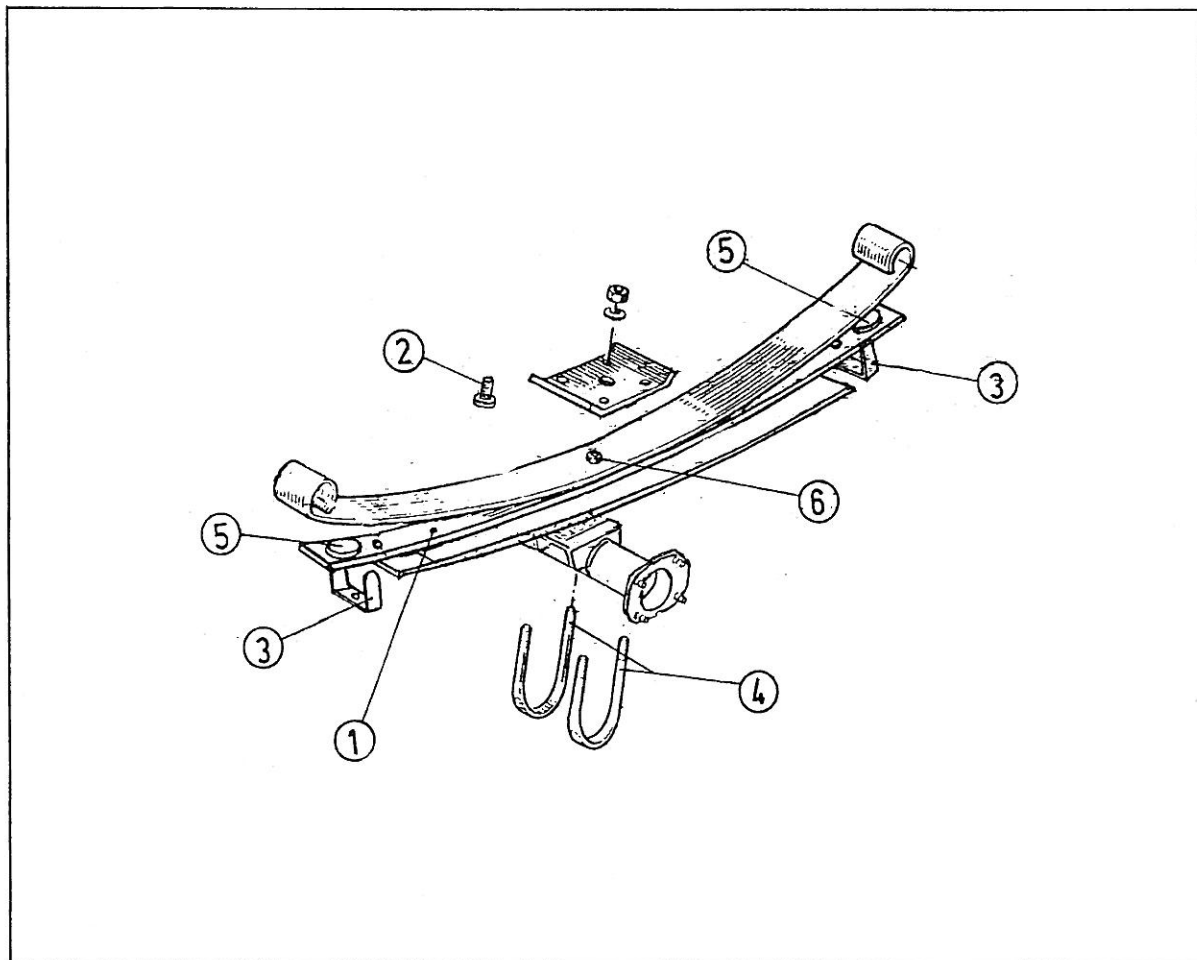

Rep	DESIGNATION	Nb	Référence	Rep	DESIGNATION	Nb	Référence
1	LAME	2	2633852				
2	ETOQUIAU	2	2471002				
3	GUIDE LAME	4	2433600				
4	BRIDE	4	2674617				
5	TAMPON	4	2762004				
6					+ Visserie		

REF. N00187

- 1/ Pour plus de facilité, il est conseillé de travailler dans une fosse ou sous un pont élévateur et de procéder en parallèle sur la gauche et la droite du véhicule.
- 2/ Démontez les fixations inférieures d'amortisseurs.
- 3/ Placer le véhicule sur chandelles.
- 4/ Démontez les brides de fixation de lames sur l'essieu.
- 5/ Enlever l'étoquiau de centrage pour désolidariser le paquet de lames.
- 6/ Positionner la lame renfort *J.S.A* Rep 1, équipée des tampons Rep 5, et des guides lames Rep 3 entre la lame maîtresse et la lame compensatrice.
- 7/ Assembler le paquet de lames avec l'étoquiau Rep 2.
- 8/ Repositionner les lames sur l'essieu. Mettre en place les brides Rep 4, et approcher le serrage sans bloquer.
- 9/ Procéder de la même façon pour l'autre côté.
- 10/ Bloquer les brides et remonter les amortisseurs.

COUPLE DE SERRAGE : BRIDE 90 Nm
ETOQUIAU 45 Nm
FIXATION D'AMORTISSEUR 95 Nm
GUIDE LAMES 40 Nm

IMPORTANT : La carte de garantie *JSA*, que vous trouverez dans le kit, doit nous être retournée, dûment complétée et signée.

La société *JSA* se réserve le droit d'apporter, à tout moment, les modifications techniques utiles à ses produits.

BONNE ROUTE AVEC LE CONFORT ET LA SECURITE *JSA*

***JSA* SUSPENSION SPECIALE**

*La
maîtrise
de
l'équilibre*

REF.N00187