



S.A. J.S.A.
Rue des chabottes - B.P. 23
26320 ST. MARCEL LES VALENCE
TEL. : 04.75.58.71.77
FAX : 04.75.58.85.61
-e-mail : JSA @wanadoo.fr - internet : www.jsa.fr

NOTICE DE MONTAGE

LAME RENFORT ARRIERE POUR LAME PARABOLIQUE

VOLKSWAGEN LT35

REF. 091001 A

MERCEDES SERIE 300

REF. 061003 A

N00365

JSA SUSPENSION SPECIALE ¶&

NOTICE DE MONTAGE
Ref 091001 A et 061003 A

N00365

Ind 00

Sommaire
Page 1/1

SOMMAIRE

Rubriques	Chapitre	Nb Page	Indice
RESPONSABILITE DU MONTEUR	A	1	00
CONSIGNES DE MONTAGE	B	2	00
ECLATE DE LA SUSPENSION	C	1	00
ADHESIF DE CORRECTION DE FREIN	D	1	00

Notice établie par : Christian BODART

Visa :

Notice contrôlée par : Alain VARLET

Visa :

JSA SUSPENSION SPECIALE [&			
NOTICE DE MONTAGE Ref 091001 A et 061003 A	N00365	Ind 00	Ch A Page 1/1

A / RESPONSABILITE DU MONTEUR

Le monteur engage sa responsabilité envers le respect des procédures de montage et de contrôle des kits JSA .

La garantie du produit n'est valable que si le montage a été effectué suivant les préconisations de la société JSA .

LE SERVICE APRES-VENTE

B / CONSIGNES DE MONTAGE

1) CONSEILS :

Pour plus de facilité, il est conseillé de travailler dans une fosse ou sous un pont élévateur et de procéder en parallèle sur la droite et la gauche du véhicule afin d'éviter le basculement du pont arrière.

2) DEPOSE DES ELEMENTS D'ORIGINE :

- Déconnecter les fixations inférieures d'amortisseurs
- Démontez la biellette de renvoi du levier du correcteur de freinage.
- Démontez les 4 brides (garder la plaque de bridage et les brides + écrous pour le remontage).
- Enlever l'écrou et la rondelle d'étoquiau.

3) MISE EN PLACE DU VEHICULE :

- Caler les roues avant du véhicule.
- Lever l'arrière du véhicule jusqu'à ce que les lames soient à une dizaine de centimètres du pont.
- **Enlever les lames compensatrices d'origine qui ne seront plus remontées.**

4) POSE DES LAMES JSA :

- Equiper les lames **JSA** (rep 1) de leurs tampons (rep 2).
- Positionner la lame **JSA** (rep 1) sous la lame maîtresse et serrer le paquet de lames à l'aide de l'étoquiau, la rondelle, l'écrou d'origine.
- Descendre l'arrière du véhicule pour qu'il repose sur ses suspensions en faisant attention que l'étoquiau se positionne correctement dans la platine de réception du pont.

5) BRIDAGE DES LAMES :

- Positionner la plaque de bridage d'origine sur l'empilage de lames.
- Mettre en place les brides d'origine et visser les écrous d'origine M14 (couple suivant préconisation constructeur).

6) POSE DE LA BIELLETTE DE FREINAGE JSA :

- Positionner la fixation de biellette (rep 3) sur le levier de correcteur de freinage d'origine sur la position la plus éloignée à l'aide de la vis HM10-25 et de l'écrou NYLSTOP M10.
- Fixer la biellette (rep 4) sur l'axe soudé de la fixation biellette (rep 3) à l'aide de l'écrou NYLSTOP M10.
- Fixer la partie inférieure de la biellette (rep 4) sur la chape d'origine du pont arrière à l'aide de l'entretoise (rep 6) et de la vis HM10-50 et de l'écrou NYLSTOP M10 (même trou de fixation que la biellette d'origine).
- Fixer l'extension de bras (rep 7) sur le levier du correcteur frein à l'aide de la vis Hm6x16 et de l'écrou NYLSTOP M6 suivant croquis ci-après.
- Mettre en place le ressort de rappel sur l'extension de bras dans le dernier trou en procédant au réglage de la côte de 31 mm suivant croquis ci-après.

7) REMONTAGE DES ELEMENTS ELEVES :

- Refixer les fixations inférieures des amortisseurs suivant les préconisations du constructeur.

8) POSE DE LA PLAQUE CORRECTEUR DE FREINAGE :

-Coller la plaque adhésive de correcteur de freinage *JSA* sur la plaque de correction de freinage du constructeur.

9) SERRAGE DEFINITIF DE L'ENSEMBLE :

-Couple de serrage (suivant préconisation constructeur).

10) INSTRUCTIONS D'ENTRETIEN :

-Nous vous conseillons de faire vérifier le réglage de vos phares .

-Une vérification de la visserie (suivant les couples de serrages) doit être effectuée à 3000 km.

-Un contrôle de la visserie est ensuite nécessaire tous les 20000 km.

SCHEMA DE FREINAGE

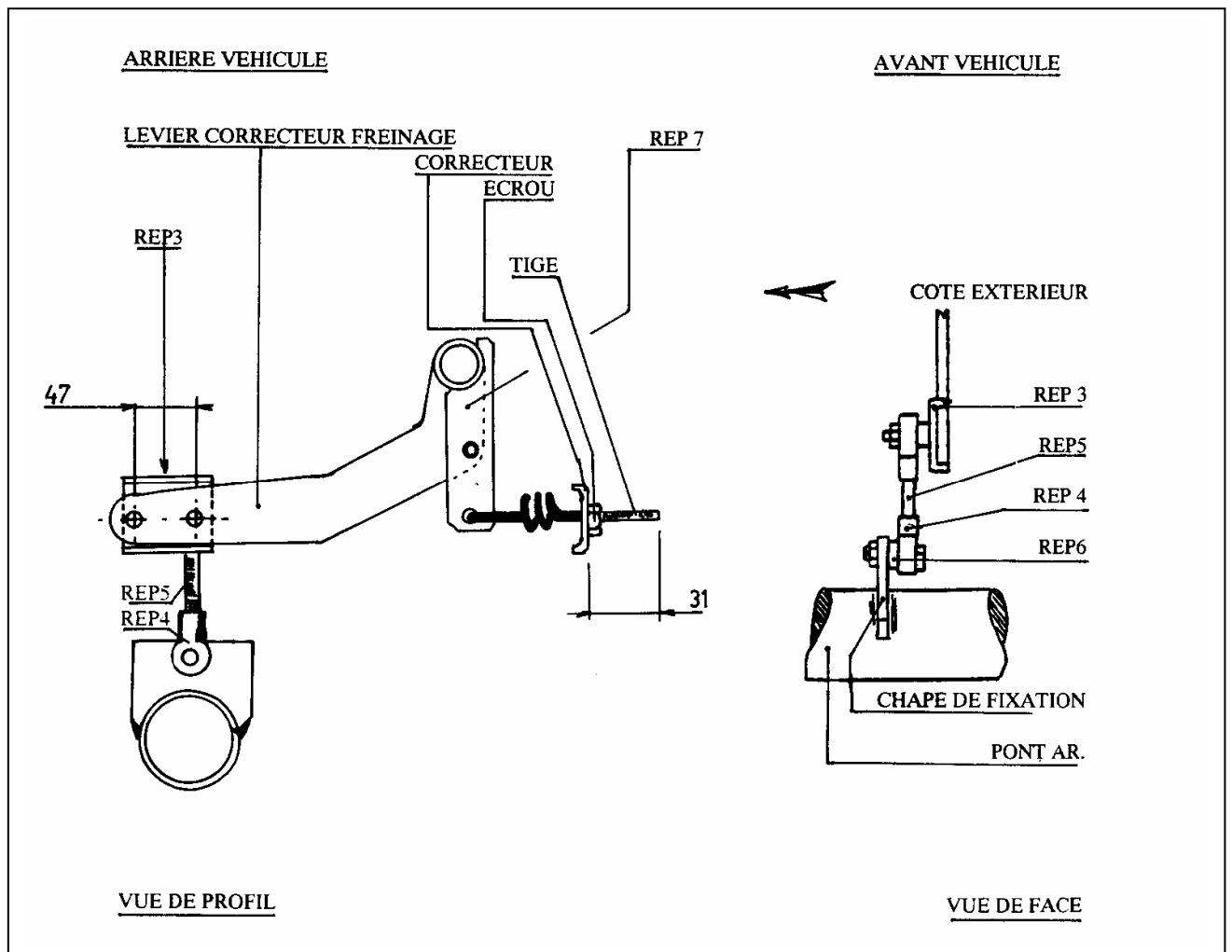

C/ ECLATE DE LA SUSPENSION

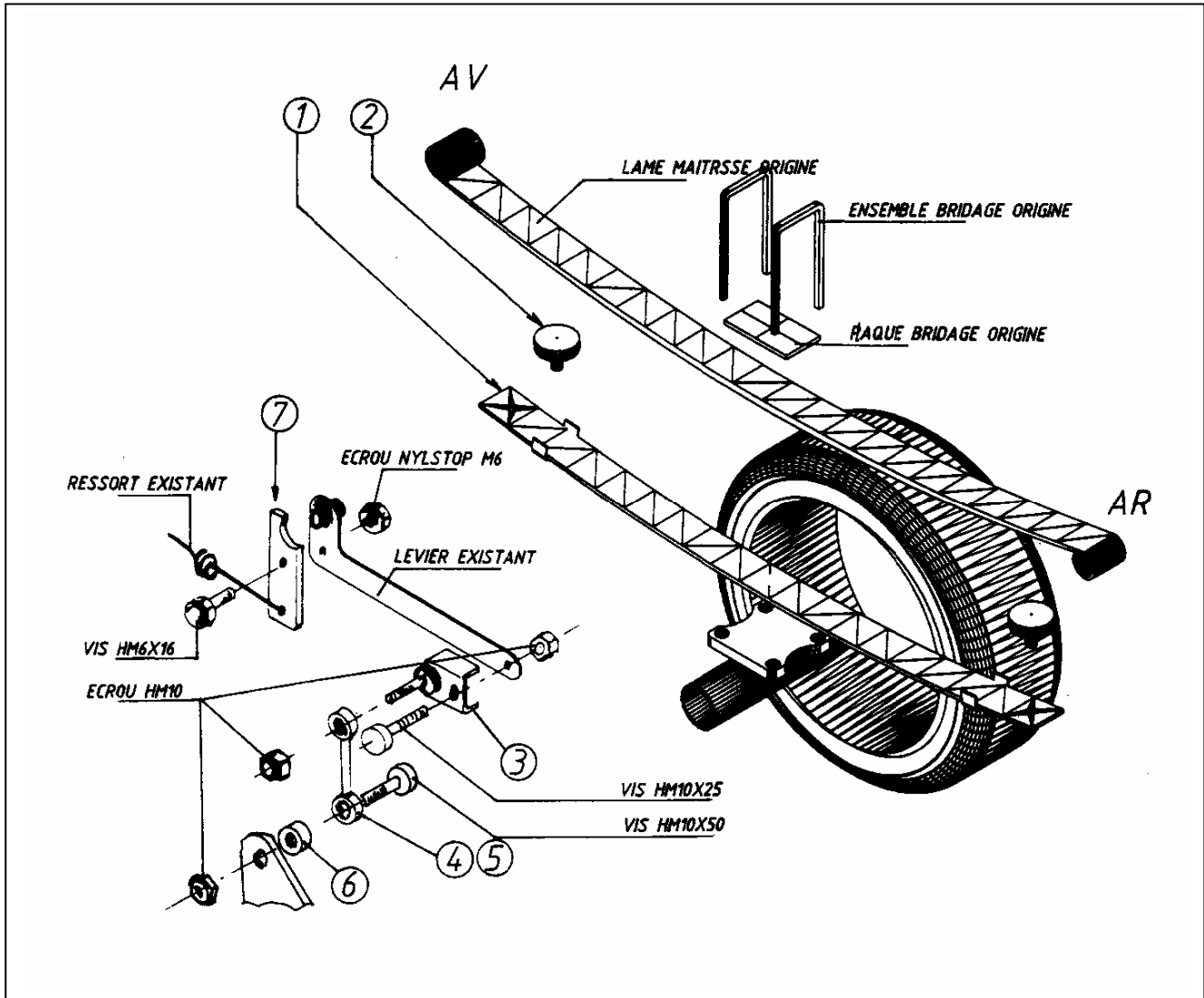

1	2	LAME PARABOLIQUE	2633852
2	4	TAMPON	2762004
3	1	FIXATION BIELLETTE	2440221
4	2	BIELLETTE FEMELLE	2750019
5	1	TIGE FILETEE	2981005
6	1	ENTRETOISE	2412005
7	1	EXTENSION DE BRAS DE LEVIER	2480480
REP	NB	DESIGNATIO N	REFERENCE

D / ADHESIF DE FREINAGE



SUSPENSION SPECIALE

BP 23 - rue des chabottes - ST MARCEL, Me VALENCE
Tel. 04 75 58 71 77 Fax 04 75 58 85 61

**LAMES RENFORTS ARRIERES VW LT35 ACF098
MERCEDES SERIE 300**

**CORRECTEUR
de FREINAGE AUTOMATIQUE**

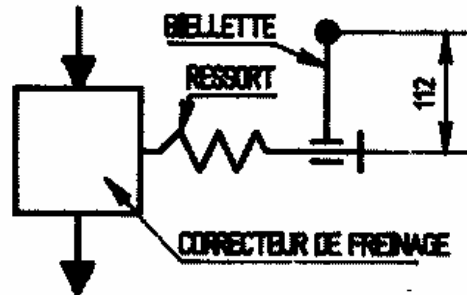

PRESSION AV. (Bar) 120	
MASSE SUR L'ESSIEU AR. (kg)	PRESSION AR. (Bar)
930	21
1000	28
1100	32
1200	41
1300	47
1700	66
2240	92