



Le kit bleu indus nécessite un changement des paliers tous les 100 000 Kms.



PHOTO

Chapitre A	BARRE ARRIERE	Indice 03
Chapitre B	ENTRETIEN	Indice 00

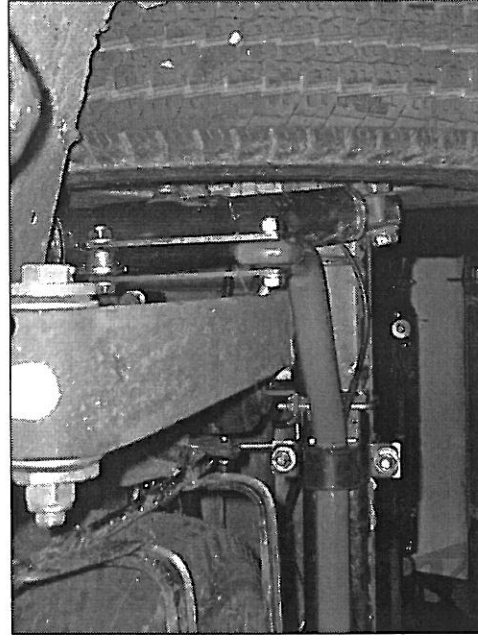

ARRIERE

 **Le monteur engage sa responsabilité envers le respect des procédures de montage et de contrôle des kits JSA.**

NOTICE VALIDEE PAR LE SERVICE TECHNIQUE

La société J.S.A se réserve le droit d'apporter, à tout moment, les modifications techniques utiles à ses produits.

- Accouplez la barre aux biellettes avec les vis HM12x55 rep 15 et les rondelles et écrous M12 rep 13 et 14. Attention, les têtes de vis orientées à l'intérieur. **Ne pas serrer.**
- Vous pouvez à présent brider l'ensemble sur les supports arrière rep 10 en intercalant les cales rep 7 et 9. Serrez modérément.

2/ SERRAGE

- Redescendez l'arrière du véhicule et procédez au serrage définitif de l'ensemble de la boulonnerie arrière :

ATTENTION POUR EVITER TOUTE MISE EN CONTRAINTE DES SILENT-BLOC, VOUS DEVEZ VERIFIER LA COTE DE 192 mm (15 Q) OU 197 mm (18 Q), COTE ENTRE LE PLANCHER DE CAISSE ET LE DESSOUS DE L'ESSIEU.

	Nombre	Couple de serrage (m.daN)
Vis M16 fixation inf. amortisseur	2	16
Écrous M12 de fixation palier	4	7.5
Boulons M12 sup et inf des biellettes	4	7.5

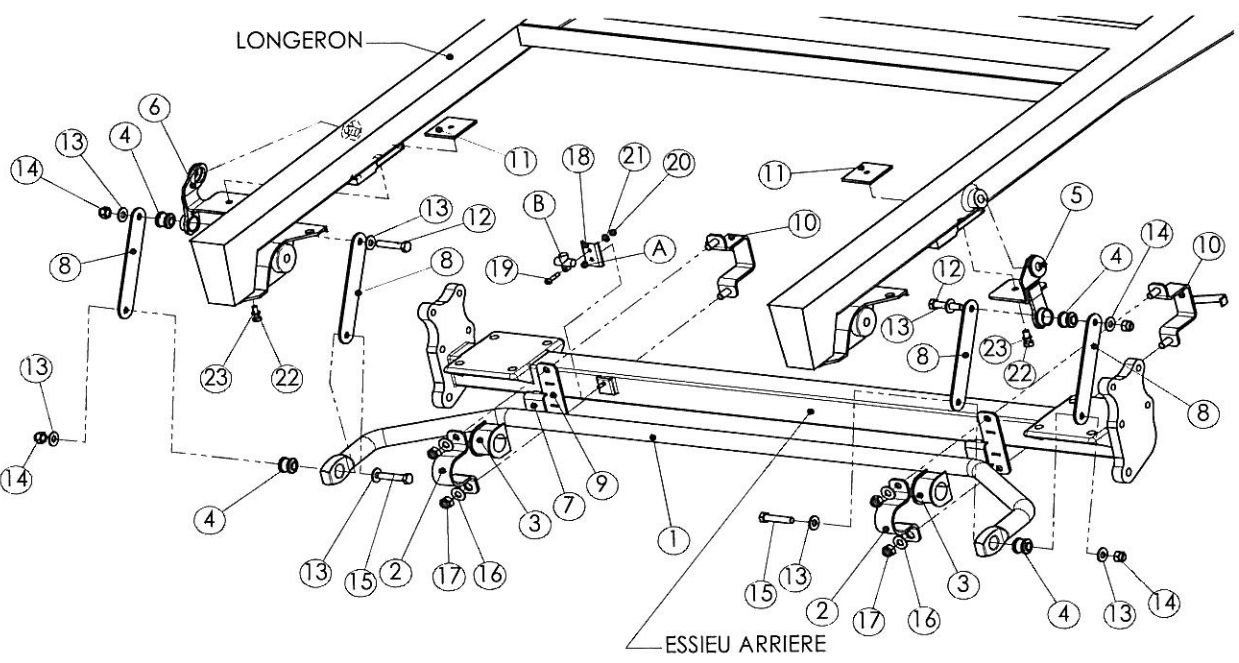

NOMENCLATURE ARR :

REP	DESIGNATION	NOMBRE	REF JSA
1	Barre anti-roulis arrière	1	2651392
2	Bride	2	2480562
3	Palier arrière	2	2740035
4	Silent-bloc	4	2750025
5	Support supérieur droit	1	2480570
6	Support supérieur gauche	1	2480571
7	Cale de palier	2	2480572
8	Biellette arrière	4	2451852
9	Cale d'essieu	2	2480566
10	Support arrière	2	2480567-15Q 2480568-18Q
11	Platine de fixation	2	2440503
12	Vis HM12x55	2	2934022
13	Rondelle M12	8	2881221
14	Ecrou M12	4	2895411
15	Vis HM12x55	2	2934022
16	Rondelle M10	4	2881021
17	Ecrou M10	4	2894411
18	Rehausse de té	1	2480112
19	Vis CHC M6x30	1	2901311
20	Ecrou M6	1	2892411
21	Rondelle M6	1	2880621
22	Vis HM10x25	2	2933211
23	Rondelle W10	2	2881061

1/ MONTAGE

- Commencez par réhausser le té de freinage rep B avec la patte rep 18, l'écrou d'origine rep A et la vis M6 + l'écrou et rondelle M6 (rep 19-20-21). **Voir figure précédente.**
- Levez légèrement l'arrière du véhicule et dévissez les vis de fixation supérieure des 2 amortisseurs.
- Présentez les supports supérieurs de biellette rep 5 et 6 entre le châssis et l'amortisseur. Glissez la plaque taraudée rep 11 de chaque côté dans le logement du longeron rep C pour ensuite pouvoir visser les supports 5 et 6 sur le châssis avec la vis HM10x25 rep 22 et la rondelle W10 rep 23.
- Revissez les amortisseurs modérément avec leur vis d'origine.
- Venez vissez les biellettes rep 8 sur les supports rep 5 et 6, une de chaque côté du silentbloc, avec les vis HM 12 x 55 rep 12, les écrous et les rondelles M12 rep 13 et 14. **Ne pas serrer.**
- Graissez et enfillez les paliers rep 3 sur la barre arrière rep 1, utilisez la graisse fournie. Emmanchez-y leurs brides rep 2.
- Positionnez les 2 supports arrière rep 10 sur l'essieu comme sur la figure ci-après, les pattes des supports viennent se caler sous les semelles de lames.

