



J.S.A ENGINEERING  
ZA Les Plaines  
26320 ST. MARCEL LES VALENCE  
TEL. : 04.75.58.71.77  
FAX. : 04.75.58.85.61  
e-mail : [info@jsa.fr](mailto:info@jsa.fr) Site internet : [www.jsa.fr](http://www.jsa.fr)

# ***LAME RENFORT ARRIERE SPRINTER / CRAFTER***

**CORRECTEUR D'ASSIETTE**

***REF. MV1061 B***

SOUS RESERVE DU DESACTIVAGE DE L'ESP

1 LAME D'ORIGINE

N00426-01



LA MAITRISE DE L'EQUILIBRE



## SOMMAIRE

Rubriques	Chapitre	Nb Page	Indice
RESPONSABILITE DU MONTEUR	A	1	
CONSIGNE DE MONTAGE	B	2	

*NOTICE VALIDEE PAR LE SERVICE TECHNIQUE*



## **A / RESPONSABILITE DU MONTEUR**

Le monteur engage sa responsabilité envers le respect des procédures de montage et de contrôle des kits JSA .

La garantie du produit n'est valable que si le montage a été effectué suivant les préconisations de la société JSA .

LE SERVICE APRES-VENTE

## B / CONSIGNE DE MONTAGE

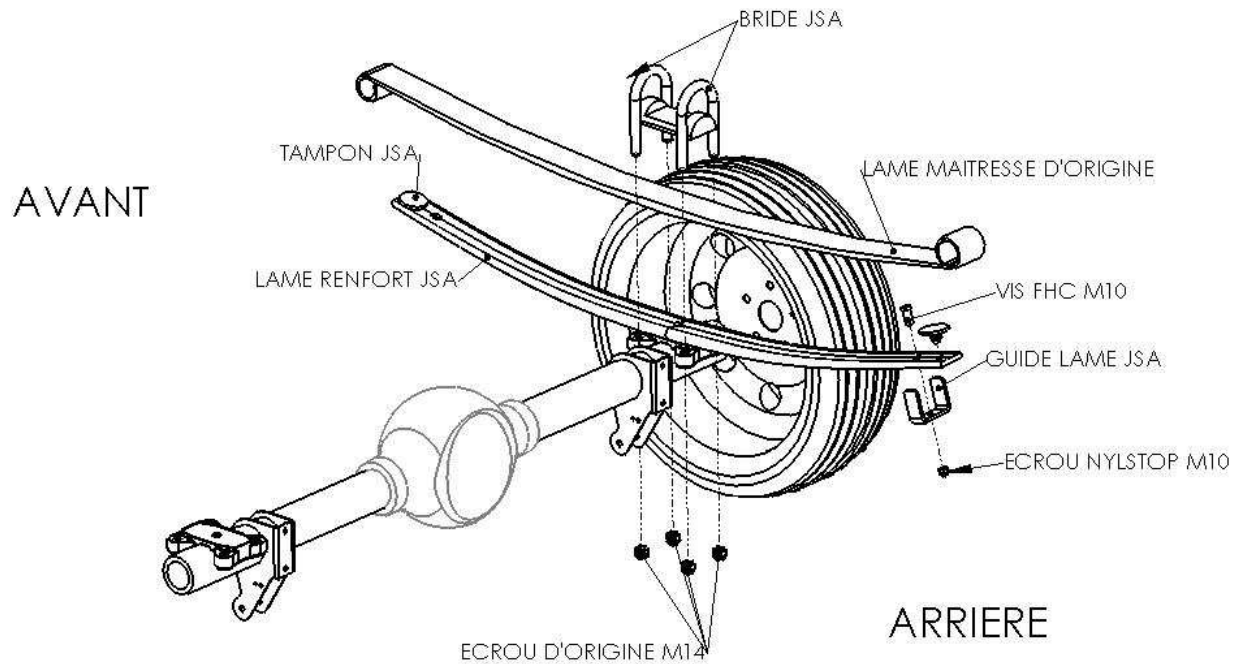

4	ECROU D'ORIGINE M14	
2	BRIDE M14 JSA	2675015
1	GUIDE LAME JSA	2433600
1	VIS FHC M10	2953311
1	ECROU NYLSTOP T M10	2894411
1	LAME RENFORT JSA	2613400
2	TAMPON JSA	2762004
	PONT	
1	LAME D'ORIGINE	
<b>NB</b>	<b>DESIGNATION</b>	<b>REFERENCE JSA</b>

## **MISE EN PLACE DE LA LAME RENFORT JSA**

- Pour plus de facilité, il est préférable de travailler sur une fosse ou sur un pont élévateur.  
Caler les roues avant
- Lever l'arrière du véhicule (roue pendante)
- Déposer les roues
- mettre un cric sous l'essieu d'un seul côté
- Dévisser la fixation supérieur de l'amortisseur
- Dévisser les brides d'origine
- Baisser l'essieu afin de dégager la lame d'origine par rapport à l'essieu
- Insérez la lame renfort JSA (REF :2613400), entre la lame d'origine et le pont. Le guide lame doit être situé à l'arrière du véhicule.
- Les tampons sont déjà pré montés sur les lames.
- Positionnez les deux lames de façon à pouvoir insérer les étoquiaux dans leur logement. Remontez l'essieu du véhicule doucement, l'étoquiau de la lame JSA doit venir dans le perçage du pont et l'étoquiau de la lame maîtresse s'insère dans le perçage de la lame JSA
- Remontez les brides JSA (REF :2675015) avec leurs écrous d'origine .  
**Couple de serrage 18 daN.mm.**
- Remonter les roues.  
**Couple de serrage constructeur**

## **INSTRUCTION D'ENTRETIEN**

- Nous vous conseillons de faire vérifier la réglage de vos phares**
- Une vérification de la visserie (suivant les couples de serrages) doit être effectuée à 3000 km**

