



J.S.A ENGINEERING
Z.A. Les Plaines
26320 ST. MARCEL LES VALENCE
TEL. : 04.75.58.71.77
FAX. : 04.75.58.85.61
e-mail : info@jsa.fr Site internet : www.jsa.fr

NOTICE DE MONTAGE

LAME RENFORT ARRIERE FORD TRANSIT PROPULSION

3 LAMES D'ORIGINES

2 LAMES D'ORIGINES (PV UTAC n°09/01838)

**SOUS RESERVE DU DESACTIVAGE
DE L'ESP POUR LES 3 LAMES D'ORIGINES**

REF : 041062 C

N00427-02



LA MAITRISE DE L'EQUILIBRE



Chapitre A Montage avec 3 lames d'origines

Chapitre B Montage avec 2 lames d'origines

Le monteur engage sa responsabilité envers le respect des procédures de montage et de contrôle des kits JSA .

La garantie du produit n'est valable que si le montage a été effectué suivant les préconisations de la société JSA .

**Après le montage, il est vivement conseiller de vérifier la réglage des phares
Une vérification du serrage de l'ensemble de la visserie doit être effectuée à
3000km**

LE SERVICE APRES-VENTE

A / MONTAGE avec 3 lames d'origines

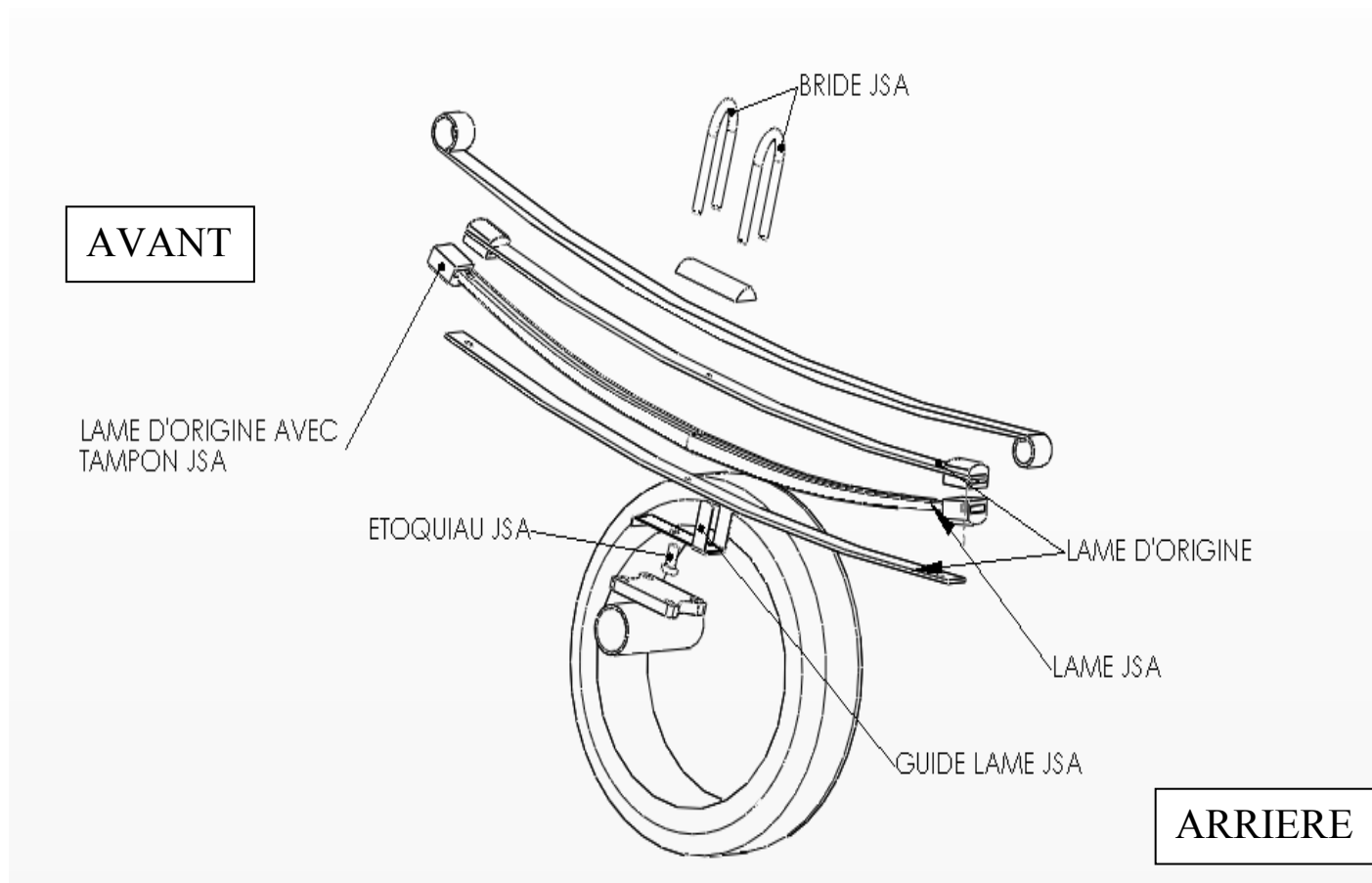

REFERENCE	DESIGNATION	QTE
2614080	LAME RENFORT JSA	2
2434800	GUIDE LAME JSA	2
2675017	BRIDE 14-150x82x170	4
2896431	ECROU NYLSTOP M14-150	8
2881421	RONDELLE D'APPUI	8
2894211	ECROU HM10	2
2471017	ETOQUIAU	2
2762010	TAMPON DE LAME	4

MISE EN PLACE DU VEHICULE

- Mettre le véhicule sur un pont ou sur une fosse
- Caler les roues avant du véhicule
- Dévisser les amortisseurs en partie inférieure
- Dévisser les brides de maintien des lames
- lever l'arrière du véhicule
- Enlever l'étoquiau de serrage de lames

POSE DU KIT LAMES JSA

- Equiper la lame JSA avec les tampons fournis (REF :2762010)
Attention : orienter la partie bombé vers le sol
- Mettre les tampons de la lame de renfort d'origine, le bombé vers le haut
- Intercaler la **lame JSA en 3^{ème} position**, entre la lame compensatrice et la lame renfort d'origine



Attention :La partie AVANT de la lame est plus longue que le partie ARRIERE

- Mettre le guide lame sous la dernière lame (le U doit être orienté vers l'arrière)
- Mettre en place l'étoquiau (REF : 2471017), et visser le paquet de lames et le guide lame avec 1 écrou HM10
- Répéter l'opération de l'autre coté
- Redescendre l'arrière du véhicule en positionnant correctement la tête de l'étoquiau dans le logement du pont
- Remettre en place la plaque de serrage et fixer le tout avec les brides fournies (REF :2675017), rondelles et écrous nylstop M14
→ **Couple de serrage VOIR CHECK LIST** ←
- Refixer les fixations inférieures d'amortisseurs suivant les préconisations constructeur
Couple de serrage VOIR CHECK LIST

B / MONTAGE avec 2 lames d'origines

AVANT

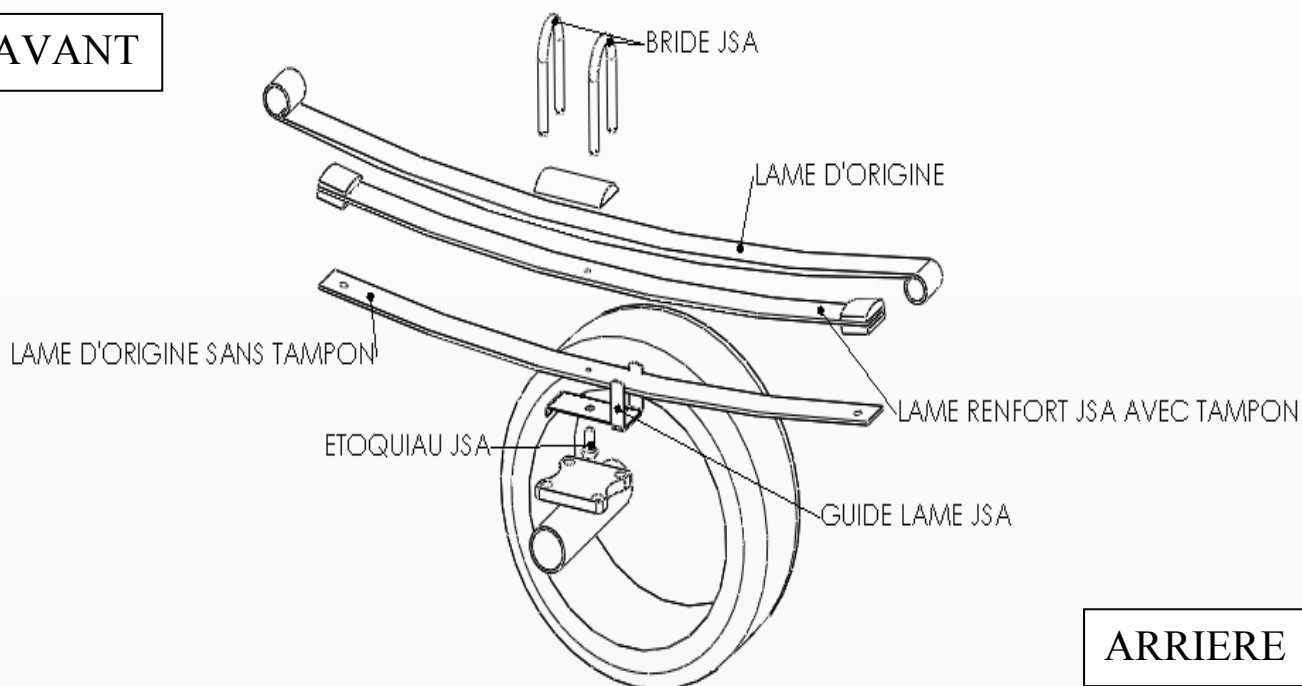

ARRIERE

REFERENCE	DESIGNATION	QTE
2614080	LAME RENFORT JSA	2
2434800	GUIDE LAME JSA	2
2675017	BRIDE 14-150x82x170	4
2896431	ECROU NYLSTOP M14-150	8
2881421	RONDELLE D'APPUI	8
2894211	ECROU HM10	2
2471017	ETOQUIAU	2
2762010	TAMPON DE LAME	4

MISE EN PLACE DU VEHICULE

- Mettre le véhicule sur un pont ou sur une fosse
- Caler les roues avant du véhicule
- Dévisser les amortisseurs en partie inférieure
- Dévisser les brides de maintien des lames
- lever l'arrière du véhicule
- Enlever l'étoquieu de serrage de lames

POSE DU KIT LAMES JSA

- Enlever les tampons d'origines de la **lame renfort FORD**.
- Equiper la lame renfort JSA avec les tampons fournis (REF :. 2762010)



Attention :La partie **AVANT** de la lame est plus longue que le partie **ARRIERE**

- Glisser la **lame JSA en deuxième position**
- Mettre le guide lame sous la dernière lame (le U doit être orienté vers l'arrière)
- Visser le paquet de lames et le guide lame avec l'étoquiau et 1 écrou HM10
- Répéter l'opération de l'autre coté
- Redescendre l'arrière du véhicule en positionnant correctement la tête de l'étoquiau dans le logement du pont
- Remettre en place la plaque de serrage et fixer le tout avec les brides fournies, rondelles par écrous nylstop M14 → **Couple de serrage VOIR CHECK LIST** ←
- Refixer les fixations inférieures d'amortisseurs suivant les préconisations constructeur
Couple de serrage VOIR CHECK LIST

