



S.A J.S.A  
Rue des chabottes  
BP 23  
26320 St Marcel les Valence  
TEL : 04-75-58-71-77  
FAX : 04-75-58-85-61  
e-mail : [JSA@wanadoo.fr](mailto:JSA@wanadoo.fr) internet : [www.jsa.fr](http://www.jsa.fr)

# ***LAME RENFORT ARRIERE FORD TRANSIT PROPULSION***

**CORRECTEUR D'ASSIETTE**

***REF. 041063 A***

**SOUS RESERVE DU DESACTIVAGE  
DE L'ESP**

**1 LAME D'ORIGINE**

**N00429-01**

NOTICE DE MONTAGE Ref 041063 A	N00429	Ind 01	Sommaire Page 1/1
-----------------------------------	--------	-----------	----------------------

## SOMMAIRE

Rubriques	Chapitre	Nb Page	Indice
RESPONSABILITE DU MONTEUR	A	1	
CONSIGNE DE MONTAGE	B	2	

*NOTICE VALIDEE PAR LE SERVICE TECHNIQUE*

NOTICE DE MONTAGE Ref 041063 A	N00429	Ind 01	Ch A Page 1/1
-----------------------------------	--------	-----------	------------------

## **A / RESPONSABILITE DU MONTEUR**

Le monteur engage sa responsabilité envers le respect des procédures de montage et de contrôle des kits JSA .

La garantie du produit n'est valable que si le montage a été effectué suivant les préconisations de la société JSA .

LE SERVICE APRES-VENTE

## **B / CONSIGNE DE MONTAGE**

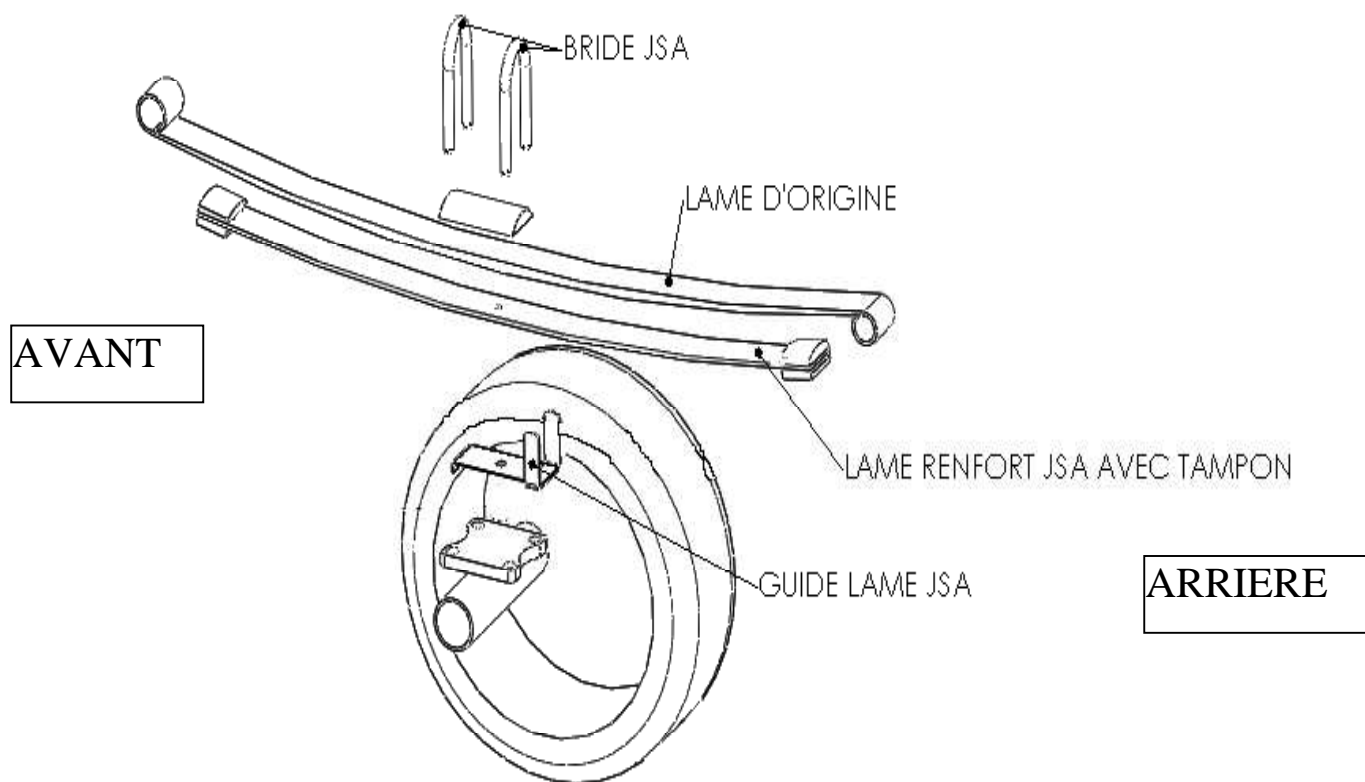

4	ECROU M14	2896431
4	RONDELLE M14	2881421
2	BRIDE M14 JSA	2675018
1	LAME RENFORT JSA	2614081
2	TAMPON JSA	2762010
2	GUIDE LAME	2434500
1	LAME D'ORIGINE	
<b>NB</b>	<b>DESIGNATION</b>	<b>REFERENCE JSA</b>

## **MISE EN PLACE DE LA LAME RENFORT JSA**

-Pour plus de facilité, il est préférable de travailler sur une fosse ou sur un pont élévateur.  
Caler les roues avant

-Lever l'arrière du véhicule (roue pendante)

-Déposer les roues

-mettre un cric sous l'essieu d'un seul côté

-Dévisser la fixation supérieur de l'amortisseur

-Dévisser les brides d'origine

-Baisser l'essieu afin de dégager la lame d'origine par rapport à l'essieu

-Insérez la lame renfort JSA, entre la lame d'origine et le pont



**Attention** : La partie **AVANT** de la lame est plus longue que la partie **ARRIERE**

-Les tampons sont déjà pré montés sur les lames.

-Mettre le guide lame sous la lame JSA( le U doit être orienté vers l'arrière)

-Positionnez les deux lames de façon à pouvoir insérer les étoquiaux dans leur logement. Remontez l'essieu du véhicule doucement, l'étoquiau de la lame JSA doit venir dans le perçage du guide lame et du pont et l'étoquiau de la lame maîtresse s'insère dans le perçage de la lame JSA

-Remontez les brides JSA avec les rondelles et les écrous Nylstop JSA .

**Couple de serrage VOIR CHECK LIST**

-Refixer les fixations inférieures d'amortisseurs suivant les préconisations constructeur

**Couple de serrage VOIR CHECK LIST**

## **INSTRUCTION D'ENTRETIEN**

**-Nous vous conseillons de faire vérifier le réglage de vos phares**

**-Une vérification de la visserie (suivant les couples de serrages) doit être effectuée à 3000 km**

