



S.A *J.S.A*
Rue des chabottes
BP 23
26320 St Marcel les Valence
TEL : 04-75-58-71-77
FAX : 04-75-58-85-61
e-mail : JSA@wanadoo.fr internet : www.jsa.fr

KIT
LAME RENFORT ARRIERE
Boxer, Jumper, Ducato
>2006

CORRECTEUR D'ASSIETTE

REF. 031072

SOUS RESERVE DU DESACTIVAGE DE L'ESP

2 LAMES D'ORIGINES

N00432

NOTICE DE MONTAGE Ref 031072	N00432	Ind	Sommaire Page 1/1
---------------------------------	--------	-----	----------------------

SOMMAIRE

Rubriques	Chapitre	Nb Page	Indice
RESPONSABILITE DU MONTEUR	A	1	
CONSIGNE DE MONTAGE AVEC 2 ET 3 LAMES D'ORIGINES	B	2	

NOTICE VALIDEE PAR LE SERVICE TECHNIQUE

NOTICE DE MONTAGE Ref 031072	N00432	Ind	Ch A Page 1/1
---------------------------------	--------	-----	------------------

A / RESPONSABILITE DU MONTEUR

Le monteur engage sa responsabilité envers le respect des procédures de montage et de contrôle des kits JSA .

La garantie du produit n'est valable que si le montage a été effectué suivant les préconisations de la société JSA .

LE SERVICE APRES-VENTE

B / CONSIGNE DE MONTAGE AVEC 2 et 3 LAMES D'ORIGINE

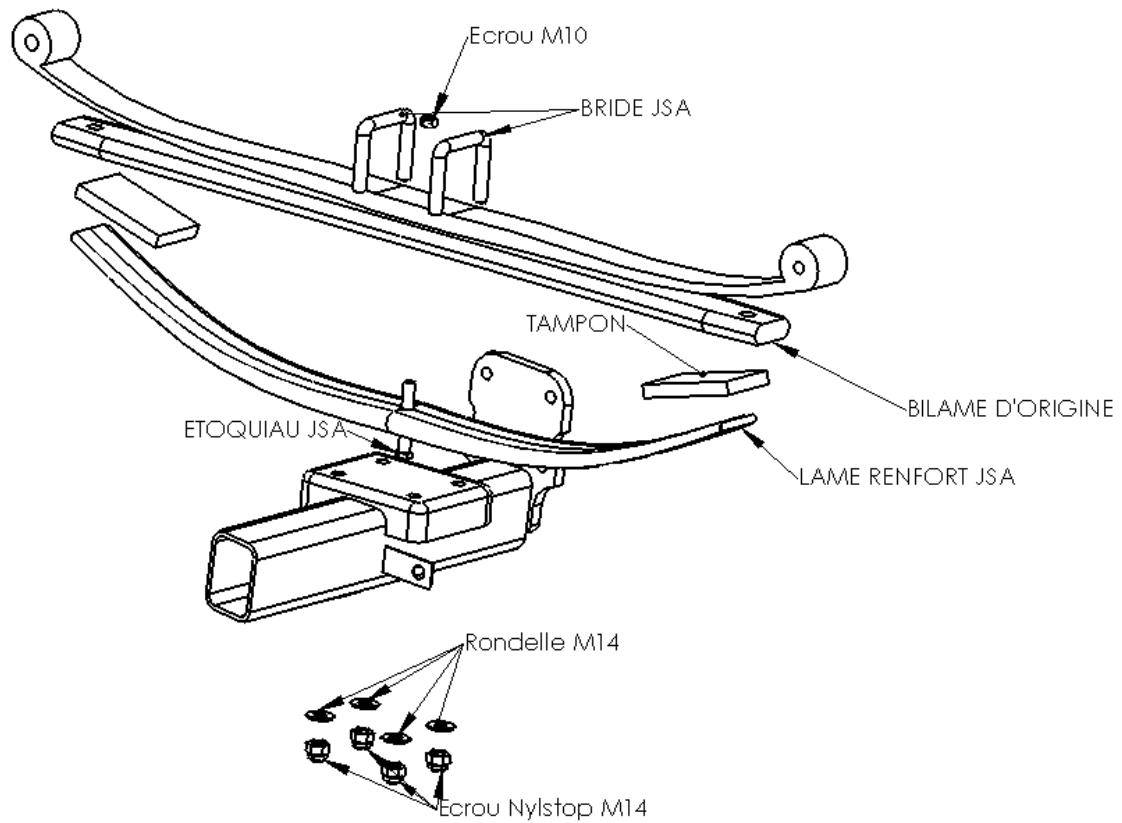

4	ECROU NYLSTOP M14	2896431
2	BRIDE M14 JSA	2685096
1	LAME RENFORT JSA	2612072
2	TAMPON JSA	2762011
1	ETOQUIAU	761070
NB	DESIGNATION	REFERENCE JSA

NOTICE DE MONTAGE Ref 031072	N00432	Ind	Ch B Page 2/2
---------------------------------	--------	-----	------------------

-Pour plus de facilité, il est préférable de travailler sur une fosse ou sur un pont élévateur.
Caler les roues avant

-Lever l'arrière du véhicule (roue pendante)

-Déposer les roues

-mettre un cric sous l'essieu d'un seul côté

-Dévisser la fixation inférieur de l'amortisseur

-Dévisser les brides d'origine

-Baisser l'essieu afin de dégager la lame d'origine par rapport à l'essieu

- Enlever l'étoquiau de serrage de lames.

-Insérez la lame renfort JSA (REF 2612062:), entre les lames d'origine et le pont. (3ème position)

-Equiper la lame JSA des tampons fournis.

-Visser le paquet de lames avec l'étoquiau JSA

- Remontez l'essieu du véhicule doucement, l'étoquiau doit venir dans le perçage du pont

-Remontez les brides JSA (REF 2685096:) avec leurs écrous Nylstop fournis .

Couple de serrage 12.2 daN.mm.

-Remonter les roues.

Couple de serrage constructeur

INSTRUCTION D'ENTRETIEN

-Nous vous conseillons de faire vérifier la réglage de vos phares

-Une vérification de la visserie (suivant les couples de serrages) doit être effectuée à 3000 km