



S.A *J.S.A*
ZA les plaines
BP 23
26320 St Marcel les Valence
TEL : 04-75-58-71-77
FAX : 04-75-58-85-61
e-mail : JSA@wanadoo.fr internet : www.jsa.fr

KIT LAME RENFORT ARRIERE FORD TRANSIT PROPULSION

CORRECTEUR D'ASSIETTE

REF. 041063 ELS

**SOUS RESERVE DU DESACTIVAGE
DE L'ESP**

1 LAME D'ORIGINE

N00459

NOTICE DE MONTAGE Ref 041063 ELS	N00459	Ind 00	Sommaire Page 1/1
-------------------------------------	--------	-----------	----------------------

SOMMAIRE

Rubriques	Chapitre	Nb Page	Indice
RESPONSABILITE DU MONTEUR	A	1	
CONSIGNE DE MONTAGE	B	2	

NOTICE VALIDEE PAR LE SERVICE TECHNIQUE

NOTICE DE MONTAGE Ref 041063 ELS	N00459	Ind 00	Ch A Page 1/1
-------------------------------------	--------	-----------	------------------

A / RESPONSABILITE DU MONTEUR

Le monteur engage sa responsabilité envers le respect des procédures de montage et de contrôle des kits JSA .

La garantie du produit n'est valable que si le montage a été effectué suivant les préconisations de la société JSA .

LE SERVICE APRES-VENTE

B / CONSIGNE DE MONTAGE

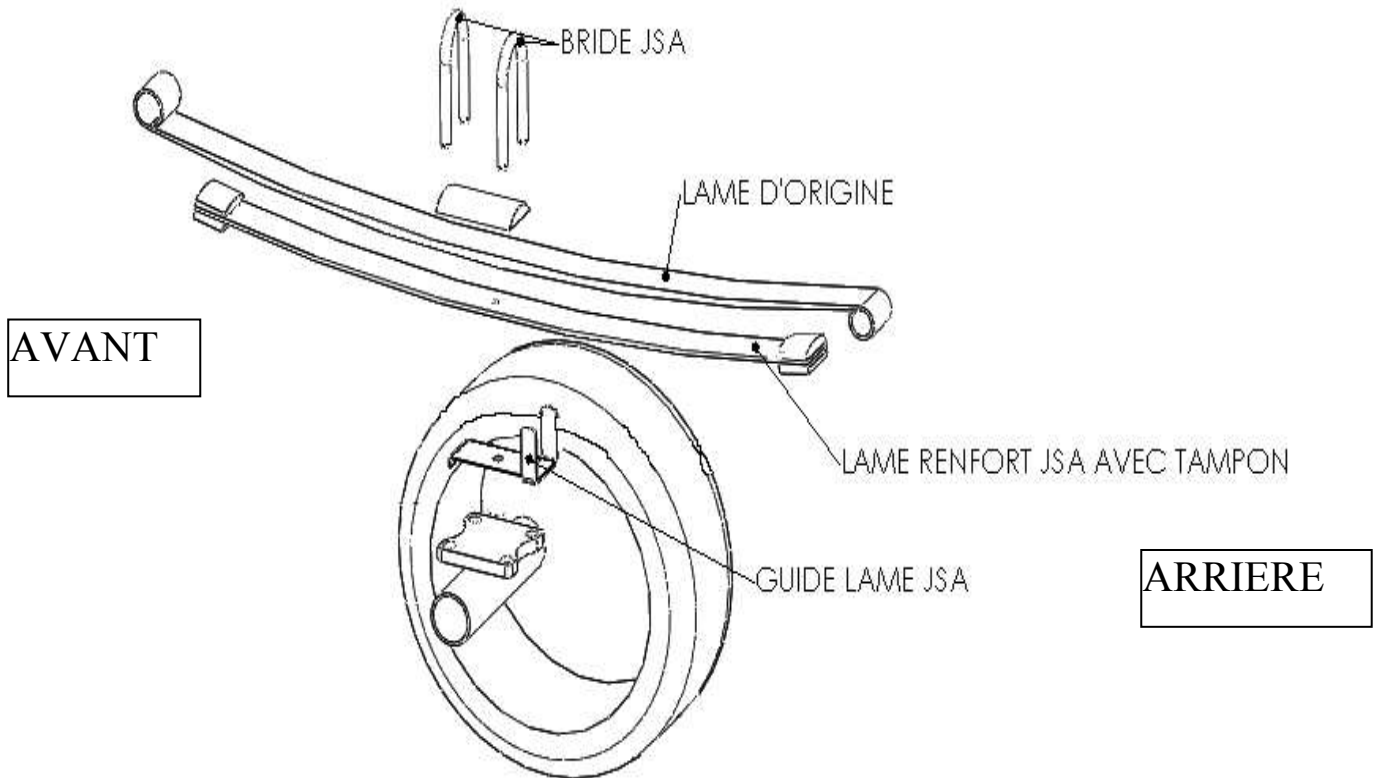

4	ECROU M14	2896431
4	RONDELLE M14	2881421
2	BRIDE M14 JSA	2675018
1	LAME RENFORT JSA	2614082
2	TAMPON JSA	2762010
2	GUIDE LAME	2434500
1	LAME D'ORIGINE	
NB	DESIGNATION	REFERENCE JSA

MISE EN PLACE DE LA LAME RENFORT JSA

-Pour plus de facilité, il est préférable de travailler sur une fosse ou sur un pont élévateur.
Caler les roues avant

-Lever l'arrière du véhicule (roue pendante)

-Déposer les roues

-mettre un cric sous l'essieu d'un seul côté

-Dévisser la fixation supérieur de l'amortisseur

-Dévisser les brides d'origine

-Baisser l'essieu afin de dégager la lame d'origine par rapport à l'essieu

-Insérez la lame renfort JSA, entre la lame d'origine et le pont



Attention : La partie **AVANT** de la lame est plus longue que la partie **ARRIERE**

-Les tampons sont déjà pré montés sur les lames.

-Mettre le guide lame sous la lame JSA(le U doit être orienté vers l'arrière)

-Positionnez les deux lames de façon à pouvoir insérer les étoquiaux dans leur logement. Remontez l'essieu du véhicule doucement, l'étoquiau de la lame JSA doit venir dans le perçage du guide lame et du pont et l'étoquiau de la lame maîtresse s'insère dans le perçage de la lame JSA

-Remontez les brides JSA avec les rondelles et les écrous Nylstop JSA .

Couple de serrage VOIR CHECK LIST

-Refixer les fixations inférieures d'amortisseurs suivant les préconisations constructeur

Couple de serrage VOIR CHECK LIST

INSTRUCTION D'ENTRETIEN

-Nous vous conseillons de faire vérifier la réglage de vos phares

-Une vérification de la visserie (suivant les couples de serrages) doit être effectuée à 3000 km

