



J.S.A ENGINEERING  
ZA Les Plaines  
26320 ST. MARCEL LES VALENCE  
TEL. : 04.75.58.71.77  
FAX. : 04.75.58.85.61  
e-mail : [info@jsa.fr](mailto:info@jsa.fr) Site internet : [www.jsa.fr](http://www.jsa.fr)

# NOTICE DE MONTAGE

## LAME RENFORT MONOLAME COMPOSITE MASTER

**REFERENCE JSA: 081005 A**

N00460-01



LA MAITRISE DE L'EQUILIBRE

Le monteur engage sa responsabilité envers le respect des procédures de montage et de contrôle des kits *JSA ENGINEERING*.

La garantie du produit n'est valable que si le montage a été effectué suivant les préconisations de la société *JSA ENGINEERING*.

### REPRESENTATION DU KIT

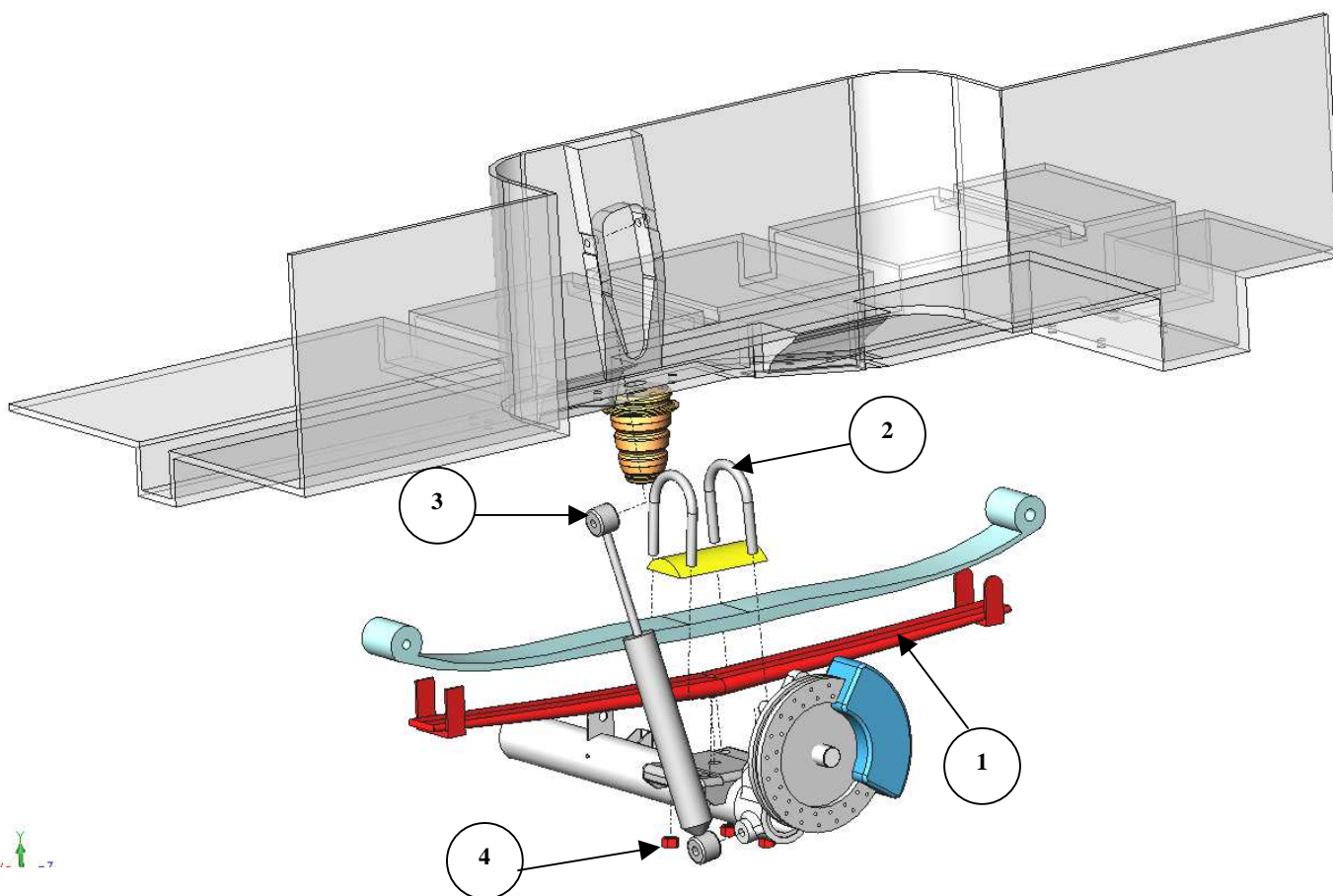

REPERE	DESIGNATION	QUANTITE
1	LAME DE RENFORT JSA	2
2	BRIDE	4
3	AMORTISSEUR	2
4	ECROU M14	8



## MONTAGE DU KIT

---

**Pour plus de facilité, il est préférable de travailler sur une fosse ou sur un pont 4 colonnes.**

**Procéder au serrage définitif de l'ensemble de la visserie uniquement lorsque le véhicule est sur ses roues.**

### Démontage des éléments d'origine

- Levez l'arrière du véhicule.
- Enlevez les roues et démontez les amortisseurs.
- Démontez les brides d'origine afin de désolidariser le jeu de lames de l'essieu.
- Placer la lame renfort sur l'essieu et sous la lame parabolique d'origine en la positionnant par l'étoquiau de centrage.
- Redescendre le véhicule afin de mettre l'ensemble lame renfort + lame parabolique en contact.
- Vérifier le bon positionnement de l'ensemble avant de réaliser le serrage à l'aide des brides fournies dans le kits.
- Monter l'amortisseur JSA en lieu et place de l'amortisseur d'origine.
- Remonter les éléments d'origine démontés.
- Faire le serrage définitif de la visserie une fois le véhicule sur ses roues.
- En fin de montage, nous vous conseillons de vérifier le réglage des phares et d'effectuer un resserrage des brides après 1500kms.



## Check List

DATE :

NUMERO DU KIT: 081005

NOM DU MONTEUR :  
KILOMETRAGE:

N° CHASSIS :  
N° IMMATRICULATION :

**Document à compléter et à nous retourner avec la fiche d'identification pour départ de garantie .**

N°	DESIGNATION	NB	SERRAGE (daN.m)	COCHER
	ECROU M14	8	14	

J.S.A. ENGINEERING  
ZA Les Plaines - BP 23  
26320 ST MARCEL LES VALENCE  
Tél : 04-75-58-71-77  
Fax : 04-75-58-85-61

SIGNATURE DU MONTEUR :

NOTA:(références et quantités)

**La société J.S.A se réserve le droit d'apporter, à tout moment, les modifications techniques utiles à ses produits.**