



J.S.A ENGINEERING
ZA Les Plaines
26320 ST. MARCEL LES VALENCE
TEL. : 04.75.58.71.77
FAX. : 04.75.58.85.61
e-mail : info@jsa.fr Site internet : www.jsa.fr

NOTICE DE MONTAGE

SUSPENSION ASSOUPLEE VOLKSWAGEN CADDY

REFERENCE JSA: 095091 A

N00466



LA MAITRISE DE L'EQUILIBRE

VUE D'ENSEMBLE DE LA SUSPENSION

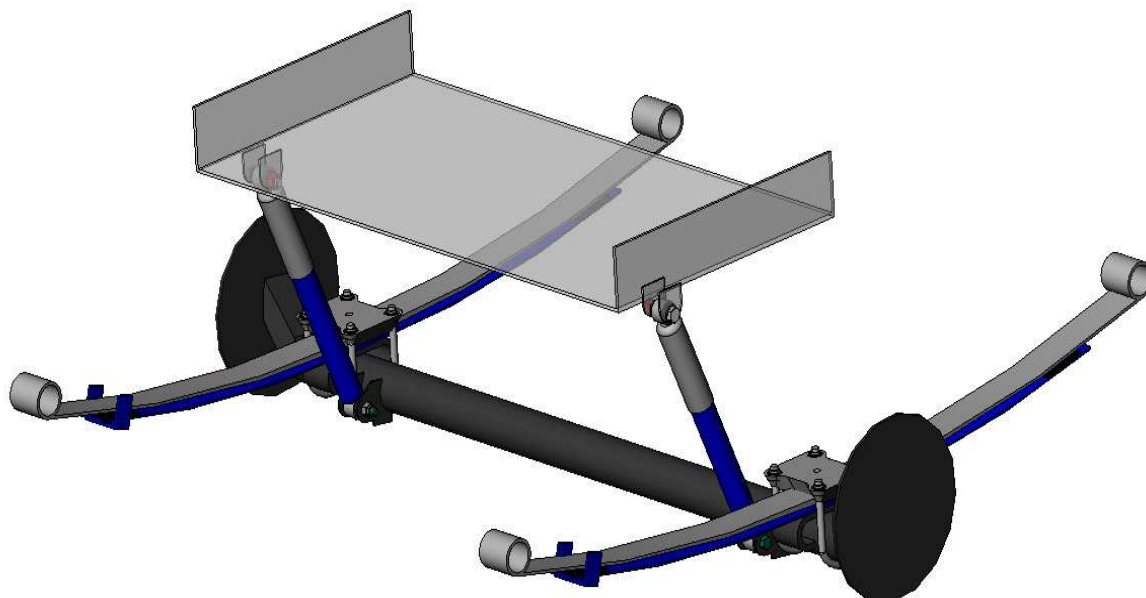

Le monteur engage sa responsabilité envers le respect des procédures de montage et de contrôle des kits *JSA ENGINEERING*.

La garantie du produit n'est valable que si le montage a été effectué suivant les préconisations de la société *JSA ENGINEERING*.

MONTAGE

- Mettre le véhicule sur un pont 4 colonnes ou une fosse.
- Lever l'arrière du véhicule de chaque côté.
- Enlever les roues.
- Démontez les amortisseurs (garder toute la visserie d'origine).

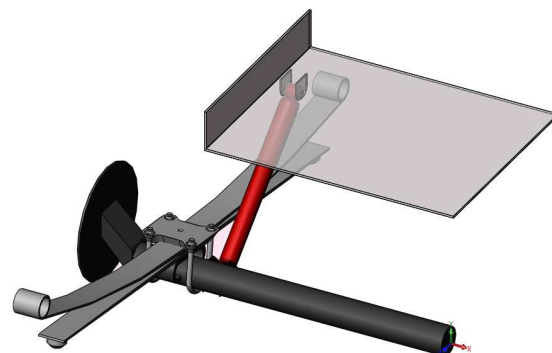

- Désolidariser les lames de l'essieu en enlevant les brides en faisant un côté après l'autre (garder les brides d'origine).

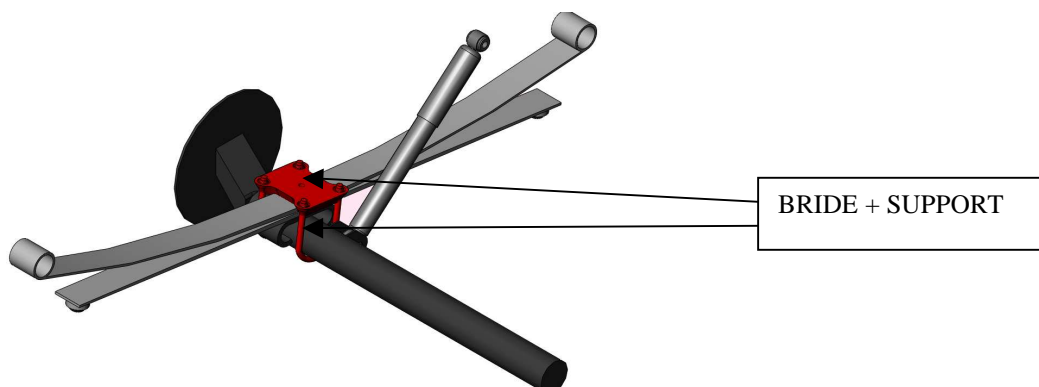

- Une fois les brides d'origine démontées, enlever l'étoquiau + l'écrou pour désolidariser la lame compensatrice d'origine qui se trouve sous la lame maîtresse, en laissant la lame maîtresse montée sur le véhicule. (si l'étoquiau tourne, s'aider d'une pince étau pour la maintenir)

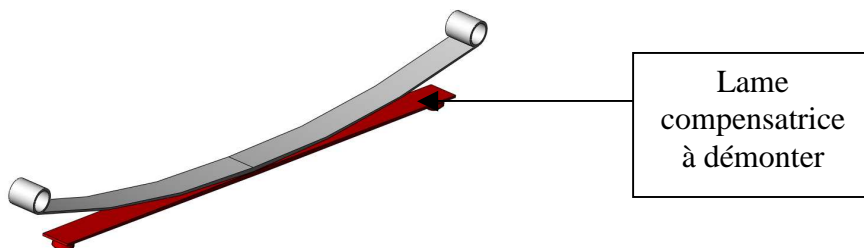

- Placer les tampons fournis sur les lames JSA.
- Mettre la lame assouplie JSA à la place de la lame compensatrice d'origine et rassembler le paquet de lames en serrant l'étoquiau + l'écrou M10 fourni, à un couple de 6.5 daN.m. Pour pouvoir insérer correctement l'étoquiau, se munir de deux pinces étau et maintenir les deux lames de part et d'autre de l'étoquiau puis insérer l'étoquiau et le serrer.

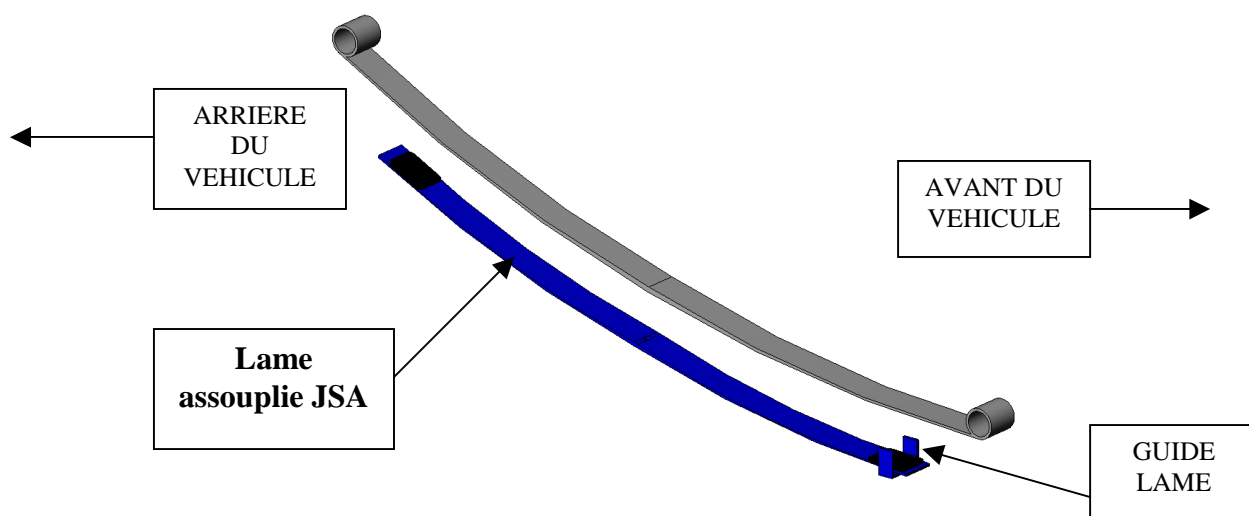

- Faire attention au sens de montage de la lame assouplie JSA.
- Le guide lame qui se trouve sur la lame assouplie doit aller vers l'avant du véhicule

- Remonter en lieu et place les lames avec les brides d'origine et les écrous M12 fournis. Serrer les écrous des brides à un couple de 11.4 daN.m.
- Une fois les lames remontées, mettre les amortisseurs en lieu et place de ceux d'origine en serrant uniquement les écrous à la main.

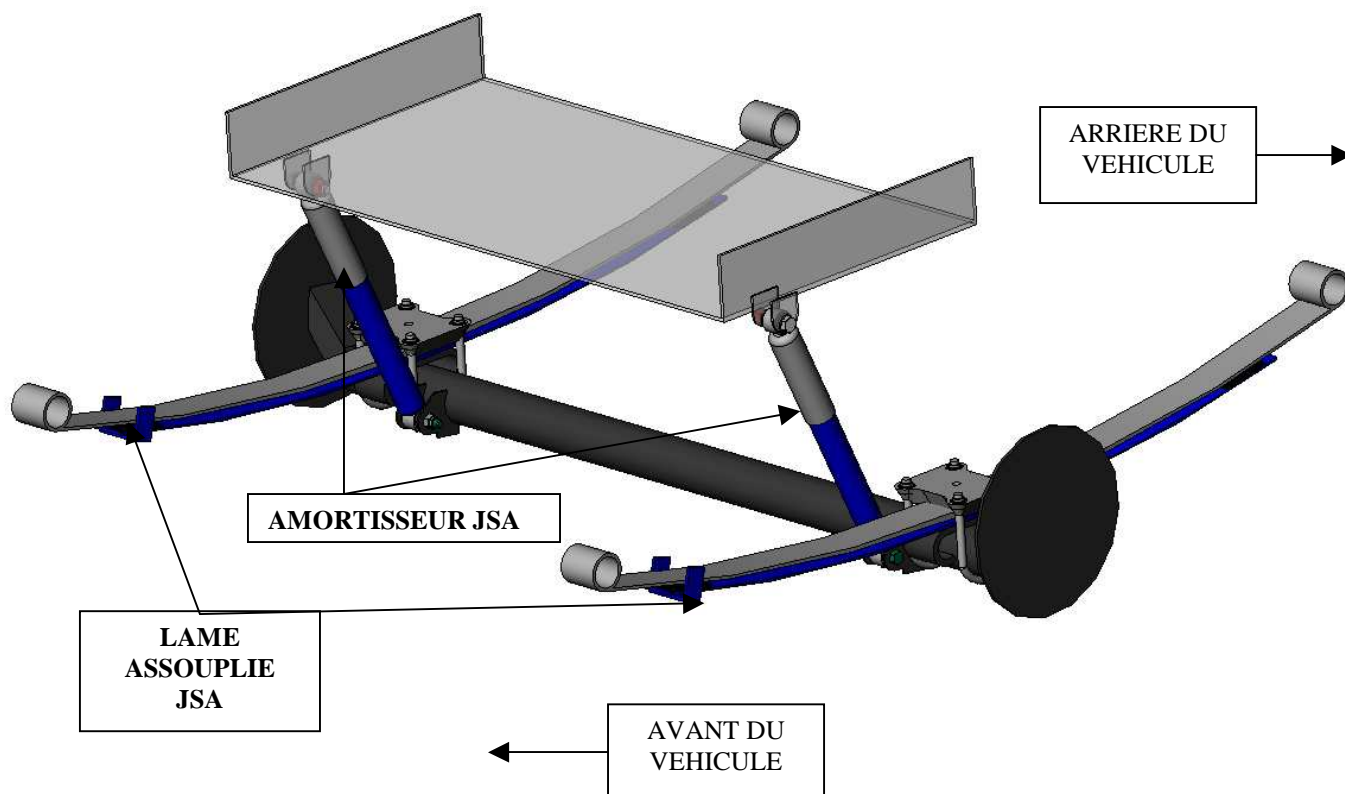

- Après avoir monté les amortisseurs JSA, remettre les roues du véhicule et le redescendre. Une fois le véhicule sur ses roues, procéder au serrage des vis d'amortisseurs. Serrer la vis M12 à un couple de 11.4 daN.m et la vis M14 à un couple de 18.1 daN.m.

REFERENCE	DESIGNATION
2771038	AMORTISSEUR JSA
2631331	LAME ASSOUPLEE JSA



Check List

DATE :

NUMERO DU KIT: 095091

NOM DU MONTEUR :
KILOMETRAGE:

N° CHASSIS :
N° IMMATRICULATION :

**Document à compléter et à nous retourner avec la fiche d'identification pour départ de garantie .
Ce document est à remplir en fin de montage pour vérification des éléments montés.**

N°	DESIGNATION	NB	SERRAGE (daN.m)	COCHER
1	VIS H M12 amortisseur + écrou	2	11.4	
2	VIS H M14 amortisseur + écrou	2	18.1	
3	Etoquiau + écrou	2	6.5	
4	Ecrous des brides de lame	8	11.4	
5	Vis de roue	8	10	

J.S.A. ENGINEERING
ZA Les Plaines
26320 ST MARCEL LES VALENCE
Tél : 04-75-58-71-77
Fax : 04-75-58-85-61

SIGNATURE DU MONTEUR :

NOTA:(références et quantités)

**La société J.S.A se réserve le droit d'apporter, à tout moment,
les modifications techniques utiles à ses produits.**