



J.S.A ENGINEERING
ZA Les Plaines
26320 ST. MARCEL LES VALENCE
TEL. : 04.75.58.71.77
FAX. : 04.75.58.85.61
e-mail : info@jsa.fr Site internet : www.jsa.fr

NOTICE DE MONTAGE

LAME RENFORT RENAULT MASTER T33 - T35 AVEC ABS

REFERENCE JSA: 081091

N00467



LA MAITRISE DE L'EQUILIBRE



SOMMAIRE

Rubrique	Chapitre	Nb page	Indice
SOMMAIRE	A	1	00
ECLATE DE LA SUSPENSION	B	1	00
PROCESS DE MONTAGE	C	2	00

A / RESPONSABILITE DU MONTEUR

Le monteur engage sa responsabilité envers le respect des procédures de montage et de contrôle des kits JSA .

La garantie du produit n'est valable que si le montage a été effectué suivant les préconisations de la société JSA .

LE SERVICE APRES-VENTE

B/ ECLATE DE LA SUSPENSION

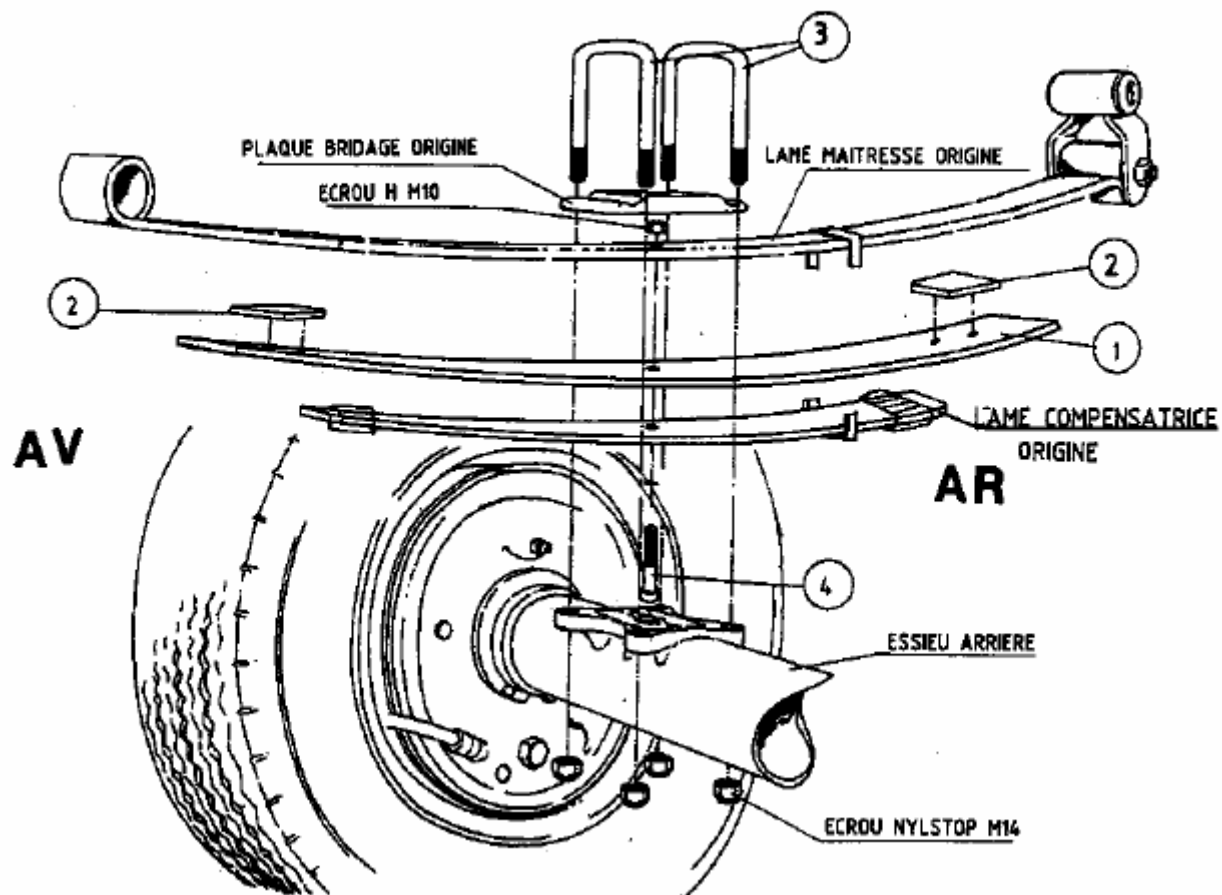

REP	DESIGNATION	NB	REF
1	LAME PARABOLIQUE	2	2633151
2	TAMPON	4	2762006
3	BRIDE	4	2695710
4	ETOQUIAU	2	2471002

C/ PROCESS DE MONTAGE

1-CONSEILS :

Pour plus de facilité , il est conseillé de travailler dans une fosse ou sous un pont élévateur et de procéder en parallèle sur la droite et la gauche du véhicule .

2-DEPOSE DES ELEMENTS D'ORIGINE :

- Déconnecter les fixations inférieures d'amortisseurs .
- Démontez la tige du correcteur de freinage de l'essieu .
- Démontez les 4 brides (garder la plaque de bridage pour le remontage) .
- Enlever l'écrou d'étoquiau.

3-MISE EN PLACE DU VEHICULE :

- Caler les roues avant du véhicule .
- Lever l'arrière du véhicule , jusqu'à ce que les lames soient à une dizaine de centimètres de l'essieu .

4-POSE DES LAMES JSA :

- Equiper les lames JSA (rep. 1) de leurs tampons (rep. 2) .
- Glisser la lame JSA (rep. 1) entre la lame maîtresse d'origine et la lame compensatrice d'origine .
- Serrer le paquet de lames à l'aide de l'étoquiau (rep. 4) et de l'écrou H M10 .
Couple de serrage 3,5 daN.m .
- Descendre l'arrière du véhicule pour qu'il repose sur ses suspensions en faisant attention que l'étoquiau se positionne correctement dans la platine de réception de l'essieu .

5-BRIDAGE DES LAMES :

- Positionner la plaque de bridage d'origine sur l'empilage de lames .
- Mettre en place les brides JSA (rep. 3) et visser les écrous Nylstop M14 .
- Couple de serrage 12,5 daN.m .

6-REMONTAGE DES ELEMENTS ENLEVES :

- Re fixer les fixations inférieures des amortisseurs .
Couple de serrage 10,5 daN/m .



7 -INSTRUCTIONS D'ENTRETIEN :

- Nous vous conseillons de faire vérifier le réglage de vos phares .
- Une vérification de la visserie (suivant les couples de serrage) doit être effectuée à 3000 km .
- Un contrôle de la visserie est ensuite nécessaire tous les 20000 km .



Check List

DATE :

NUMERO DU KIT: 081091

NOM DU MONTEUR :
KILOMETRAGE:

N° CHASSIS :
N° IMMATRICULATION :

Document à compléter et à nous retourner avec la fiche d'identification pour départ de garantie .

N°	DESIGNATION	NB	SERRAGE (daN.m)	COCHER
4	ECROU H M10	2	3.5	
3	ECROU NYLSTOP M14	8	12.5	
-	VIS DE L'AMORTISSEUR D'ORIGINE	2	10.5	

J.S.A. ENGINEERING
ZA Les Plaines
26320 ST MARCEL LES VALENCE
Tél : 04-75-58-71-77
Fax : 04-75-58-85-61

SIGNATURE DU MONTEUR :

NOTA:(références et quantités)

**La société J.S.A se réserve le droit d'apporter, à tout moment,
les modifications techniques utiles à ses produits.**